

РАБОТЫ ПО ДЕРЕВУ

ЛУЧШИЕ ПРОЕКТЫ МЕБЕЛИ ДЛЯ ДОМА

РАБОТЫ ПО ДЕРЕВУ

ЛУЧШИЕ ПРОЕКТЫ МЕБЕЛИ ДЛЯ ДОМА

БИЛЛ ХИЛТОН



Издательство АСТ

Москва

УДК 684
ББК 37.134.1
X45

Bill Hylton
ILLUSTRATED CABINETMAKING:
HOW TO DESIGN AND CONSTRUCT FURNITURE THAT WORKS

Illustrations by Frank Rohrbach with Glenn Hughes

Печатается с разрешения издательства Fox Chapel Publishing Company, Inc.

Перевод Сулова Ю.Е.

Все права защищены.

Ни одна часть данного издания не может быть воспроизведена или использована в какой-либо форме, включая электронную, фотокопирование, магнитную запись или какие-либо иные способы хранения и воспроизведения информации, без предварительного письменного разрешения правообладателя

Хилтон, Билл.

X45

Работы по дереву: лучшие проекты мебели для дома / Билл Хилтон; пер. с англ. Ю.Е. Сулова. – Москва : Издательство АСТ, 2016. – 384 с.: ил. (Лучшие проекты для мастера)

ISBN 978-5-17-090109-8

ISBN 978-1-56523-569-0 (англ.)

Познакомьтесь с этой книгой – визуальным пособием по конструированию и изготовлению мебели – самым подробным из всех когда-либо опубликованных.

На сотнях картинок книга знакомит вас со столярными секретами и показывает классические решения вечных проблем изготовления деревянной мебели. Вы узнаете пять-шесть способов устройства выдвижных ящиков, четыре способа крепления столешницы, лучший способ закрепить шиповое соединение нагелем. Все, что нужно для конструирования красивой – и прочной – мебели, вы найдете здесь. Помимо этого в книге приведены эмпирические стандарты конструкций. Например, какой высоты должен быть обеденный стол? Сколько пространства нужно обеспечить каждому сидящему за столом? Какая глубина требуется кухонному шкафу? Есть стандарты для компьютерного стола? Все это здесь есть.

УДК 684
ББК 37.134.1

ISBN 978-5-17-090109-8
ISBN 978-1-56523-569-0 (англ.)

© Fox Chapel Publishing Company, Inc. 2003,
© ООО «Издательство АСТ», 2015

СОДЕРЖАНИЕ

Введение 8

ОСНОВЫ

Анатомия мебели 12

Стили мебели 16

Естественная деформация древесины... 22

СТОЛЯРНЫЕ СОЕДИНЕНИЯ

Торцевые соединения 28

Ящичные соединения 37

Рамные соединения 53

Соединения перекладин 68

СБОРОЧНЫЕ УЗЛЫ

Конструкция стойка-перекладина 78

Столешницы..... 88

Сборка корпусов 94

Конструкция дверки 104

Конструкция выдвижного ящика..... 114

Опоры корпуса 123

Профили..... 129

МЕБЕЛЬ

ОБЕДЕННЫЕ СТОЛЫ

Стол с царговым поясом 138

Стол в стиле кантри 140

Стол с царговым поясом
и выдвижным ящиком 142

Стол на одной опоре 144

Стол на козлах 146

Раздвижной стол 148

Раздвижной стол на одной опоре 150

Стол с выдвижными секциями
столешницы..... 152

Стол со сдвигающейся складной
крышкой..... 154

Стол с откидными досками
и выдвижными кронштейнами 156

Стол-книжка с поворотными
рамочными опорами 158

Стол-книжка с поворотными
ножками 160

Стол с выдвижными ножками..... 162

Стол-кресло..... 164



6 СОДЕРЖАНИЕ

СПЕЦИАЛЬНЫЕ СТОЛЫ

Полукруглый стол	168
Чайный столик	170
Пембрукский стол.....	172
Карточный стол с поворотной ножкой.....	174
Карточный стол с раскладными царгами	176
Стол с поворотно-складной столешницей	178
Стол-бабочка.....	180
Столик для носовых платков	182
Пристенный стол	184
Приставной столик для софы.....	186
Приставной торцевой столик	188
Приставной торцевой столик с расходящимися ножками	190
Приставной торцевой столик с выдвижным ящиком.....	192
Столик с крышкой-подносом	194
Кофейный столик	196
Столик на треноге	198
Стол-экран	200
Умывальник.....	202
Туалетный столик.....	204



ПИСЬМЕННЫЕ СТОЛЫ

Письменный стол.....	208
Письменный стол с наклонной крышкой.....	210
Почтовый стол.....	212
Секретер на раме	214
Секретер-тумба	216
Секретер с откидной передней панелью	218
Секретер	222
Двухтумбовый письменный стол.....	226
Компактный письменный стол.....	228
Бюро с жалюзийной шторкой	230
Компьютерный стол	232

МЕБЕЛЬ ДЛЯ ХРАНЕНИЯ

Классический сундук.....	236
Сундук с выдвижными ящиками	238
Филенчатый сундук	240
Каркасный сундук.....	242
Комод.....	244
Комод на ножках.....	246
Двойной комод.....	248
Высокий комод	252
Низкий комод	254
Бюро	256
Комод округлой формы	258
Комод с волнистым фасадом.....	260
Комод с фасадом	262
Низкий комод на ножках.....	264
Высокий комод на ножках.....	266

ШКАФЫ

Настенная полка	272
Настенный/подвесной шкаф	274
Угловая настенная полка	276
Мойка	278
Шкаф для продуктов.....	280
Шкафчик для специй.....	282
Шкаф-пенал.....	284

Стол-тумба	286
Кухонный буфет	288
Буфет.....	290
Сервант	294
Стол-сервант с выдвижной доской	296
Стол-буфет	298
Шкаф-витрина	300
Книжный шкаф.....	302
Книжный стеллаж.....	304
Угловой буфет.....	306
Шкаф со ступенчатым фасадом	308
Напольные часы.....	312
Картотечный шкаф	316
Длинный сервант	318
Развлекательный центр.....	320
Умывальник с выдвижными ящиками	324
Тумбочка	326
Бельевой шкаф	328
Однодверный узкий шкаф	330
Гардероб	332
Шкаф-комод	334
Столик для шитья.....	338

ТИПОВАЯ МЕБЕЛЬ

Кухонный настенный шкаф	342
Кухонный рабочий стол.....	344
Угловой кухонный рабочий стол	346
Шкаф для продуктов.....	348
Тумба под раковину в ванной	350
Модульная стенка	352

КРОВАТИ

Кровать с низкими опорами.....	358
Кровать с балдахином	360
Кровать с пологом.....	362
Кровать с балюстрадами спинками..	364
Кровать-сани.....	366
Кровать-кушетка.....	368
Капитанская кровать	370
Кровать с покоем.....	372
Изголовье	374
Двухъярусная кровать	376

Алфавитный указатель.....	378
---------------------------	-----

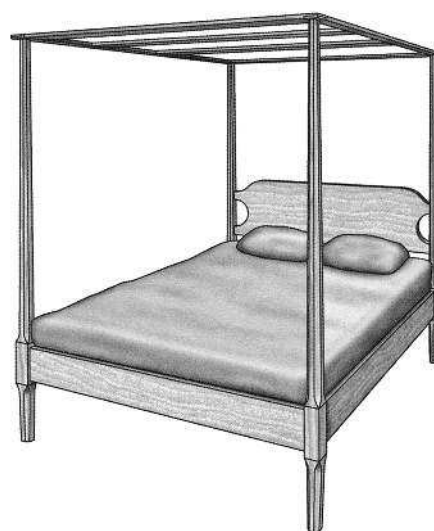

ВВЕДЕНИЕ

Когда дело касается мебели, то мы, столяры, любим привнести что-то свое в то, что мы делаем. Как минимум приспособливаем опубликованные проекты под собственные нужды, немного меняя размеры или пропорции, перераспределяя выдвижные ящики или меняя стиль дверок. Проекты могут быть великолепными, но мы просто должны добавить что-то личное.

Нередко при этом нам хочется пойти еще дальше. Полностью отбрасывая готовые проекты, мы делаем что-то свое. Стимулом может стать фото в журнале или каталоге. Это может оказаться каким-то специфическим, нужным нам, предметом мебели — книжной полкой для множества приобретенных книг по работе с древесиной, подставкой для нового телевизора, кроватью для выросшего из детской кроватки ребенка. А как часто ваша супруга просила вас сделать стол или комод, такой же как она видела в магазине или у соседки? Со мной это случается сплошь и рядом.

Вдохновение присутствует. Желание вполне реально. У вас есть инструменты и материал. Вы умеете работать с древесиной.

Но сложность — всегда — в том, чтобы представить, как же изготовить этот предмет. Даже если у вас есть изображение того, что вы хотите сделать, картинка вряд ли объяснит, как же все это собрать. Поэтому вы начинаете с вопросов. Какие соединения надо использовать? Как лучше всего прикрепить крышку? Устроить выдвижные ящики? Какой высоты должны быть ножки? Что делать с естественной деформацией древесины?

Познакомьтесь с этой книгой — визуальным пособием по конструированию и изготовлению мебели — самым подробным из всех когда-либо опубликованных.

На сотнях картинок книга знакомит вас со столярными секретами и показывает классические решения вечных проблем изготовления деревянной мебели. Вы узнаете пять-шесть способов устройства выдвижных ящиков, четыре способа крепления столешницы, лучший способ закрепить шиповое соединение нагелем. Все, что нужно для конструирования красивой — и прочной — мебели, вы найдете здесь.

В разделе «Столярные соединения» приведена иллюстрированная энциклопедия соединений, показано, как собираются все какие только можно представить соединения — их здесь более сотни. Вы

найдете наилучшие для вашего случая варианты соединений (если они вообще существуют).

В разделе «Сборочные узлы» вы увидите, как использовать эти соединения для сборки столешниц, дверок, выдвижных ящичков и ножек. Вы узнаете, как выдвижные ящики устанавливаются в шкафах и в столах. Вы увидите, как делаются и устанавливаются сложные раскладки.

А в главном разделе «Мебель» вы узнаете, как сочетать соединения и сборочные узлы при окончательной сборке изделия — красивого, функционального и прочного предмета мебели. В этом всеобъемлющем разделе вы найдете более 100 покомпонентных чертежей самых разнообразных изделий, среди которых складной стол, сервант, бюро, буфет, трюмо, разборный стол на козлах, книжные полки, кухонные шкафы, напольные часы и еще более 90 предметов. Большинство этих покомпонентных чертежей сопровождаются одним-двумя крупными планами, выделяющими особенно сложные элементы конструкции, чтобы упростить их понимание. Каждый чертеж снабжен ясными пометками. Перекрестные ссылки отправляют вас к другим изделиям или разделам, где показаны альтернативные соединения или подходы к сборке отдельных узлов.

Для каждого представленного образца дается сборочный чертеж с габаритными размерами. Вы также найдете в книге советы по изменению внешнего вида изделия. И почти для всех проектов есть ссылки на несколько хороших аналогов в других публикациях¹.

Помимо этого в книге приведены эмпирические стандарты конструкций. Например, какой высоты должен быть обеденный стол? Сколько пространства нужно обеспечить каждому сидящему за столом? Какая глубина требуется кухонному шкафу? Есть стандарты для компьютерного стола? Все это здесь есть.

Так что, имея перед собой такую визуальную информацию, конкретные текстовые рекомендации, вам ничего более не остается, как набраться решимости взяться за любой проект по вашему выбору и модифицировать его в соответствии с вашим вкусом, уровнем мастерства или набором инструментов.



Билл Хилтон

¹ Для читателей, владеющих английским языком. — *Примеч. перев.*

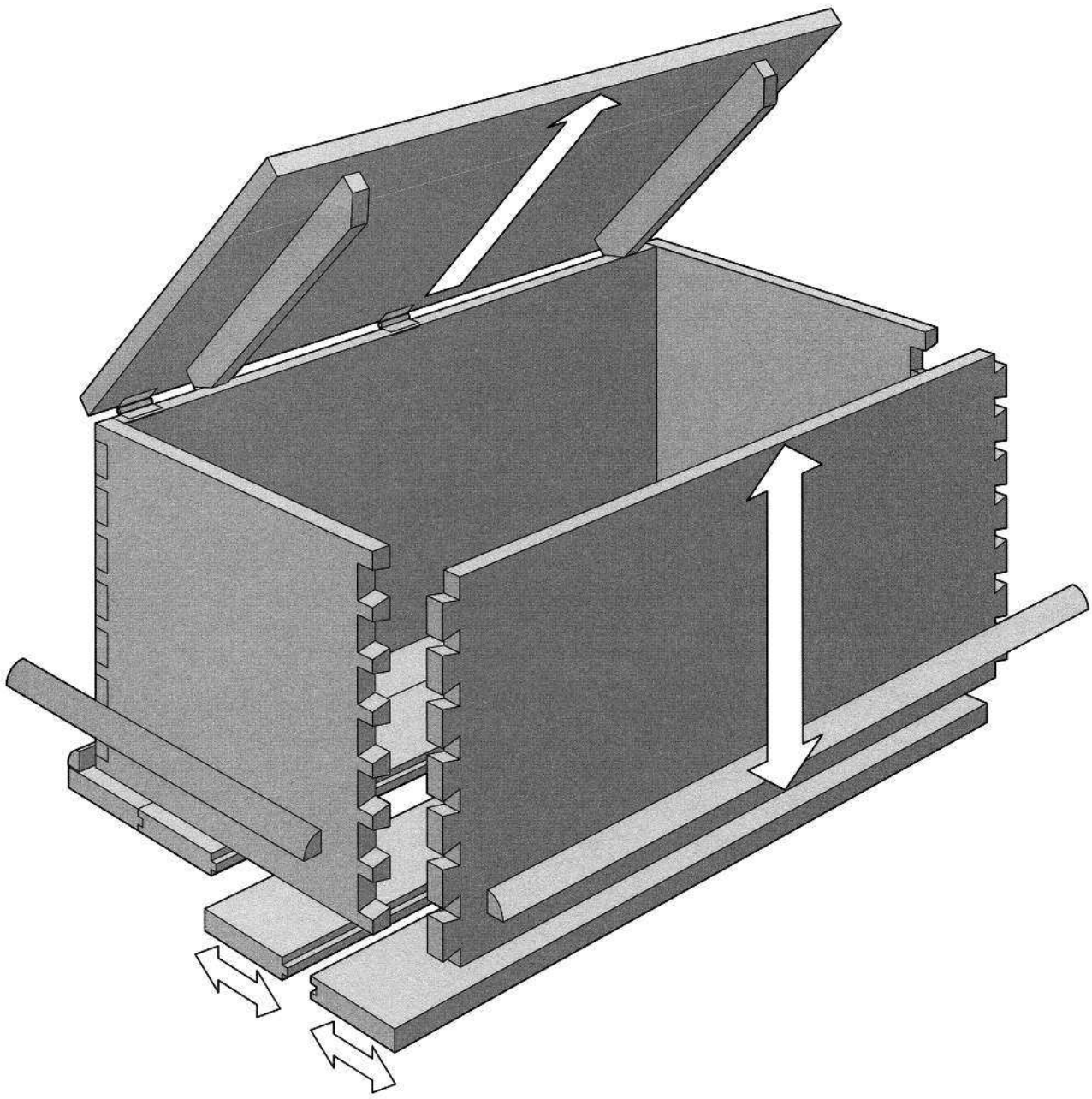

ОСНОВЫ

АНАТОМИЯ МЕБЕЛИ	➤	12
СТИЛИ МЕБЕЛИ	➤	16
ЕСТЕСТВЕННАЯ ДЕФОРМАЦИЯ ДРЕВЕСИНЫ	➤	22

АНАТОМИЯ МЕБЕЛИ

Вот небольшой словарик терминов, используемых для названия деталей мебели. Есть полный смысл ознакомиться с этой терминологией. Будет легче разбираться в чертежах. Возможно, будет легче понять концепцию изделия и как взаимодействуют его элементы. А узнав все эти вещи, вы будете лучше чувство-

вать стили мебели и как они развивались. Другими словами, знание терминологии может помочь разбираться в стилях и оценивать хорошую конструкцию и искусство мастера. Если в присловье «Для настоящего мастера и детали имеют значение» есть хоть доля истины, то стоит поближе познакомиться с этими «детальями».

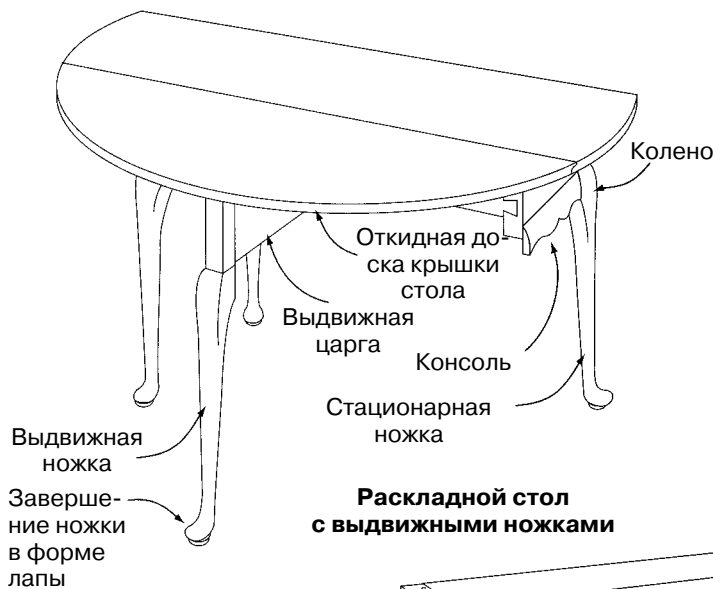

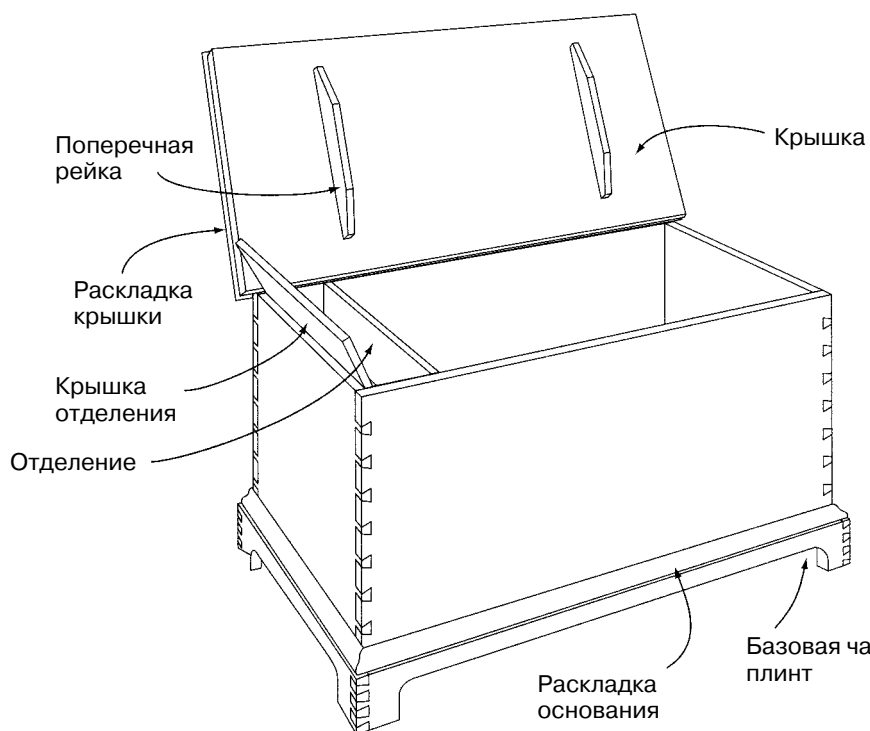

Ящик для постельного белья

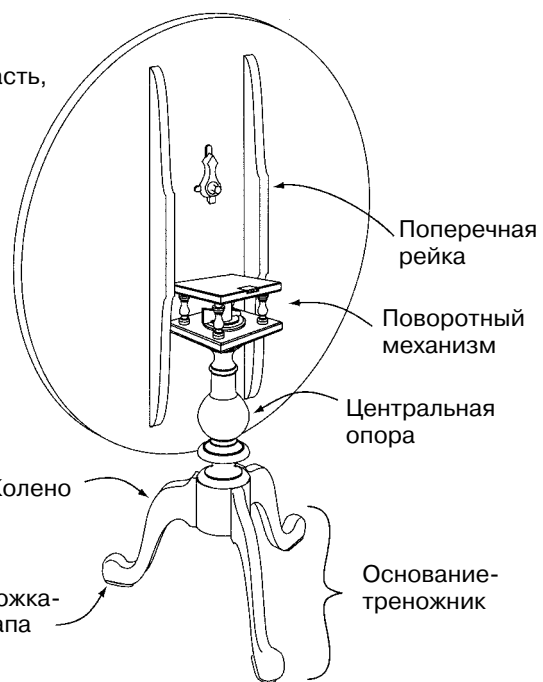

Стол-экран





Высокий комод

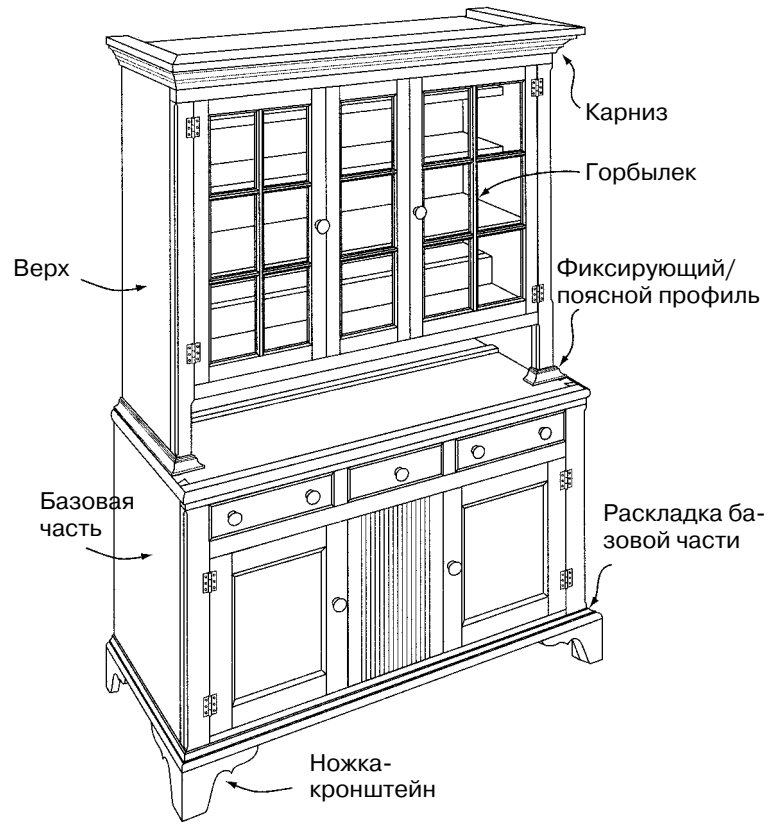

Буфет

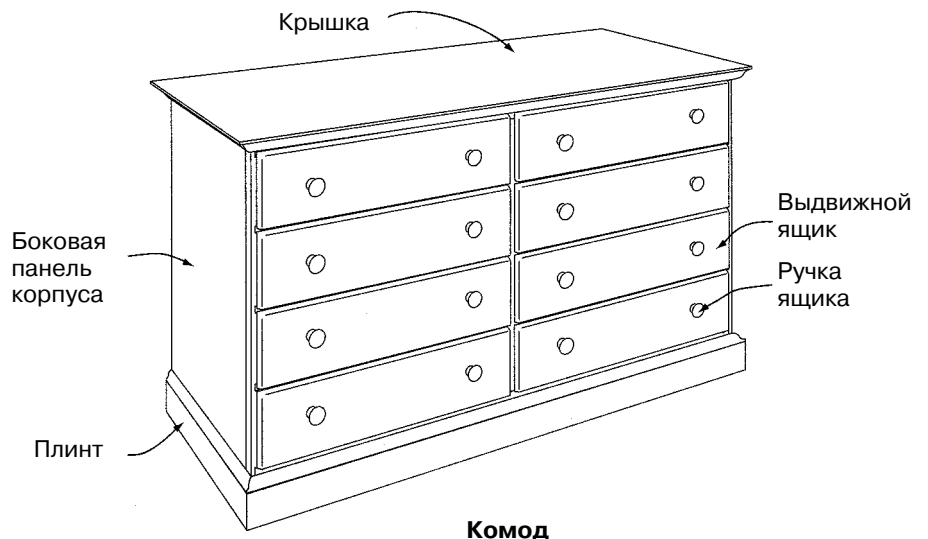

Комод

