

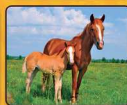

**ПОЛНЫЙ
СПРАВОЧНИК
ЖИВОТНОВОДА**

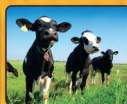

Игорь Слуцкий
Полный справочник животновода
Серия «Подворье»

http://www.litres.ru/pages/biblio_book/?art=6649545
Игорь Слуцкий. Полный справочник животновода: АСТ; Москва; 2014
ISBN 978-5-17-082718-3

Аннотация

Книга для тех, кто занимается или собирается заняться животноводством – самой прибыльной отраслью сельского хозяйства. Вы узнаете о самых популярных породах коров, свиней, овец, коз, кроликов, нутрий, о шиншиллах, о правилах их разведения и ухода за ними, о симптомах наиболее часто встречающихся болезней и мерах их предупреждения.

Надеемся, что вы сможете реализовать ваши фермерские планы и получите хорошую прибыль от вашего дела.

Содержание

| | |
|--|----|
| Животноводу | 4 |
| Крупный рогатый скот | 5 |
| Выращивание молодняка крупного рогатого скота | 5 |
| Особенности пищеварения новорожденных телят | 5 |
| Заменители цельного молока | 7 |
| Молочный период выращивания телят | 7 |
| Содержание телят | 8 |
| Кормление и содержание молодняка после шестимесячного возраста | 10 |
| Примерный план роста и кормления молодняка молочного скота | 10 |
| Техника кормления телят | 14 |
| Самые популярные породы | 16 |
| Выбор молочной коровы | 20 |
| Обустройство коровника | 26 |
| Системы содержания коров | 28 |
| Привязное и беспривязное содержание коров | 29 |
| Уход за коровой | 32 |
| Как и чем кормить корову | 32 |
| Кормление дойной коровы | 34 |
| Кормление сухостойной стельной коровы | 35 |
| Поение коров | 35 |
| Доение коров | 36 |
| Машинная дойка | 40 |
| Осеменение коров | 42 |
| Выращивание телят на мясо | 45 |
| Забой бычков | 45 |
| Болезни крупного и мелкого рогатого скота | 47 |
| Мелкий рогатый скот | 52 |
| Козы | 52 |
| Содержание коз | 52 |
| Основные породы коз | 56 |
| Как выбрать хорошую молочную козу | 58 |
| Кормление молочной козы | 59 |
| Когда лучше покрывать козу | 62 |
| Выращивание козлят | 64 |
| Овцы | 67 |
| Как выбрать хорошую овцу | 67 |
| Кормление овец | 67 |
| Конец ознакомительного фрагмента. | 72 |

Игорь Слуцкий

Полный справочник животновода

Животноводу

Одна из самых важных отраслей сельского хозяйства – животноводство. Значение его определяется прежде всего тем, что оно дает для населения качественные питательные продукты – молоко, мясо, сало и др. Кроме того, животноводческие хозяйства поставляют сырье для перерабатывающей промышленности: шерсть, кожу, овчину, пух, кости, рога и др.

Здесь приведена необходимая информация о разведении, содержании, кормлении крупного и мелкого рогатого скота – коров, овец, коз; свиней, кроликов, нутрий и лошадей.

Эта книга для тех, кто занимается или собирается заняться животноводством – самой прибыльной отраслью сельского хозяйства. Вы узнаете о самых популярных породах коров, свиней, овец, коз, кроликов, нутрий, о шиншиллах, о правилах их разведения и ухода за ними, о симптомах наиболее часто встречающихся болезней и мерах их предупреждения.

Не обойдено вниманием в книге и такое благородное животное, как лошадь. В последние годы интерес к нему вновь возрождается, значительно увеличивается поголовье лошадей в личной собственности сельских жителей. Все больше людей приобщаются к любительской верховой езде, регулярным занятиям конным спортом, путешествиям по конным туристическим маршрутам. Растет число посетителей ипподромов, зрителей конно-спортивных соревнований.

Надеемся, что вы сможете реализовать ваши фермерские планы и получите хорошую прибыль от вашего дела!

Крупный рогатый скот

Выращивание молодняка крупного рогатого скота

Особенности пищеварения новорожденных телят

Телята рождаются с недостаточно развитыми в морфологическом и функциональном отношении органами пищеварения.

Первое время после рождения работа пищеварительного тракта молодняка резко отличается от работы органов взрослых жвачных животных и больше напоминает пищеварительную систему животных с однокамерным желудком.

В отличие от других животных, у жвачных желудок состоит из четырех камер: рубца, сетки, книжки и сычуга. Первые три из них являются преджелудками, последний (сычуг) выполняет непосредственные функции желудка. У новорожденного теленка рубец, сетка и книжка, вместе взятые, по размеру меньше половины сычуга, но уже с первых дней жизни животного они усиленно начинают развиваться и расти, и к трехмесячному возрасту их размеры в четыре раза превышают размеры сычуга. До двух-трехмесячного возраста работа пищеварительных органов теленка осуществляется по типу однокамерного желудка, после переходного периода к шестимесячному возрасту – по типу многокамерного.

Корма у телят-молочников перевариваются в сычуге и кишечнике. Их рубец не функционирует. В отрыгиваемых газах теленка отсутствует метан. Он появляется после перехода на растительную пищу, так как выделяется в результате брожения растительных кормов в рубце.

На развитие органов пищеварения активно влияет структура рациона, т.е. соотношение различных кормов – молока, концентратов, сочных и грубых кормов. В переходный период усвоение питательных веществ начинается уже в преджелудках.

По мере увеличения доли грубых кормов в рационе растет объем переваривания и усвоения клетчатки, работа пищеварительного тракта телят приближается к деятельности пищеварительной системы взрослых животных.

Поэтому приучение телят в раннем молочном возрасте и в переходный период к растительным кормам (сену, силосу, свекле, картофелю) стимулирует более раннее развитие преджелудков.

В связи с тем, что в раннем периоде теленок питается только молоком матери, в работу пищеварения преджелудки не включаются, жвачный период у новорожденных отсутствует. Потребность в жвачке у них возникает примерно с третьей недели жизни, когда молодняк начинают приучать к поеданию малых доз грубого корма. По мере поступления в рубец грубых и зеленых кормов в нем появляются микроорганизмы, которые перестраивают деятельность слюнных желез и способствуют изменению работы желудочно-кишечного тракта. Отдельные животноводы практикуют скармливание телятам с трехнедельного возраста небольших комочков массы, отрыгиваемой коровой.

Крайне опасно, если в начальный молочный период молочные продукты попадут в рубец, который еще не работает. Тогда продукты в нем загнивают и вызывают заболевание желудочно-кишечного тракта, нередко заканчивающееся смертельным исходом. Избежать попадания молочных продуктов в преджелудки помогает пищеводный желобок, который проходит через них в несколько видоизмененной форме – в виде губ, которые, смыкаясь, образуют пищеводную трубку.

При глотании теленком молока рецепторы языка и глотки раскрыты, в преджелудках губы пищевода желоба смыкаются, образуя трубку, и молоко транзитом, минуя преджелудки, направляется непосредственно в сычуг.

Емкость пищевода желоба очень мала, и молоко по нему проходит небольшими порциями. Они формируются только при сосании молока из вымени или из соска бидончика.

При выпойке из ведра телята делают большие глотки, значительные порции молока раздвигают губы замкнутого пищевода желоба, в результате чего часть продукта выплескивается в рубец, что приводит к негативным последствиям. Чтобы это не происходило, молоко телятам выпаивают из специальных поилок с крупными сосками.

По мере роста молодняка значение пищевода желоба уменьшается, его губы грубеют и полностью не смыкаются. Жидкость в основном попадает в преджелудки и лишь частично – в сычуг.

Новорожденные телята в первые часы жизни еще слабо приспособлены к самосохранению. Молодой организм особенно не защищен от колебаний температурного режима, так как у него слабо развита внутренняя система терморегуляции. Не развиты также функции желудочно-кишечного тракта.

Игнорирование двух этих факторов приводит к заболеваниям животных в раннем возрасте. Чаще всего это происходит при нарушении гигиены кормления и содержания молодняка.

Более склонны к заболеваниям и те домашние животные, которые лишаются возможности получать натуральный чистый молочный продукт непосредственно из молочной железы матери.

- Кормление телят молоком на ранней стадии развития является обязательным, так как в это время оно является единственной пищей новорожденных.

Особенно важную роль в системе питания теленка играет молозиво. Оно обогащает кровь новорожденного иммунными телами, печень – запасами витамина А, увеличивает содержание глобулина в крови, усиливает моторику пищеварительных органов, способствует минерализации костяка, выходу первородного кала. Первый раз теленка поят молозивом через час-полтора после рождения в количестве 1–1,5 л 5–6 раз в сутки.

Молозиво и молоко должны быть чистыми и свежими, иметь температуру тела животного, но не ниже 35–37 °С. Холодные продукты могут быть одной из основных причин желудочно-кишечных расстройств и устойчивых поносов у телят.

Выпойка молочных продуктов в первые дни и недели жизни телят должна производиться небольшими порциями, для чего используются сосковые поилки.

Если 3 л молока выпаивать теленку из сосковой поилки, он делает от 700 до 900 сосательных движений. При этом небольшие порции молока, поступающие в рот, хорошо обрабатываются слюной, после чего они, минуя преджелудки, по пищеводному желобу попадают в сычуг, где под действием желудочно-кишечных соков из молока образуется рыхлый комок (сгусток), который в дальнейшем легко поддается перевариванию и полному усвоению.

При выпаивании этого же количества молока из ведра теленок заглатывает продукт крупными порциями и в течение короткого времени совершает всего 40–80 глотательных движений.

Это неминуемо приведет к попаданию молока в рубец, в то время как в ротовой полости оно не успевает как следует обработаться слюной. Необработанное слюной молоко, попадая в сычуг, образует плотный комок (сгусток), который плохо поддается разрушению. В результате теленок остается голодным, у него возникают нарушения пищеварения. Поэтому лучшим режимом кормления молочного теленка следует считать кормление 5–6 раз в сутки и небольшими порциями (1–1,5 л).

В случае отсутствия бидончика с соской выпаивание производят из чистого ведра, предварительно разместив в нем алюминиевую решеточку, которая будет сдерживать заглатывание молока большими дозами (глотками).

Некоторые животноводы вообще обходятся без каких-либо приспособлений. Хорошо вымытую руку опускают в ведро с молоком, указательный и средний пальцы левой руки смачивают в нем и вкладывают в рот теленка. Когда он начинает сосать пальцы, руку и голову теленка осторожно опускают в ведро до соприкосновения с молоком, которое через пальцы попадает в рот небольшими порциями.

После первого кормления порции молока увеличивают до 2–2,5 л за один прием.

Заменители цельного молока

При недостатке молозива и молока для подкормки телят можно использовать их заменители:

Искусственное молозиво. На 1 л парного молока от здоровой коровы добавляют 10 г поваренной соли, 15 мл свежего рыбьего жира, три свежих куриных яйца. Все хорошо перемешивают до полного растворения соли. Смесь выпаивают по 1 л первые 5 дней.

Ацидофильная простокваша. Готовится из молока здоровых коров и чистой ацидофильной культуры (палочки). Полученную простоквашу используют как диетический и лечебно-профилактический корм при желудочно-кишечных заболеваниях животных. Ее можно смешивать с молозивом, молоком и скармливать новорожденным телятам. Примерные суточные нормы простокваши: в первый день – 100 мл, второй – 150, третий – 200, четвертый – 250, пятый-седьмой – 300–400, восьмой-десятый – 500–600, одиннадцатый-четырнадцатый – 700, после 20 дней – 900 мл.

Лизоцим. Готовится из свежих белков куриных яиц. На 1 часть белка добавляют 4 части 0,5% раствора поваренной соли, все смешивают и вливают 5% раствор лимонной кислоты из расчета на 100 мл смеси 10 мл раствора кислоты. Полученную смесь фильтруют.

Срок хранения лизоцима – не более 2–3 дней. Он применяется вместе с молоком: в профилактических целях 10 мл, в лечебных – 15 мл на один прием два раза в день.

Овсяное молоко. Готовится из хорошей овсяной муки тонкого помола. На ведро кипяченой остывшей до 35–40 °С воды кладут 2–3 кг муки, все хорошо размешивают и ставят в теплое место на 3–4 часа. Болтушку процеживают с помощью сита. Оставшуюся овсянку хорошо отжимают. Полученное молоко используется сразу, так как оно быстро скисает.

К овсяному молоку полуторамесячного теленка приучают постепенно, увеличивая дозу с 200–300 мл до 1 л.

Молочный период выращивания телят

С третьего дня жизни теленку начинают давать вволю воду комнатной температуры. Поение проводят спустя 20–30 минут после кормления. Цельное молоко выпаивается первые двадцать дней, затем в рацион начинают добавлять снятое молоко, начиная с 2 л в сутки, постепенно увеличивая его объемы до 4–5 л и пропорционально сокращая объемы цельного молока. К концу третьего месяца жизни теленка скармливание цельного молока вообще прекращается.

Обрат выпаивают до конца четвертого месяца.

Сроки и количество выпаиваемого молока определены различными схемами выпойки, составленными с учетом среднесуточного привеса животных. К примеру, быкам, выращиваемым для племенных целей, нормы выпойки и других кормов увеличивают на 20–30%.

Отдельные животноводы практикуют выращивание телят на подсосе: после неполного выдаивания коровы к ней подпускают теленка для самостоятельного высасывания оставшейся части молозива или молока. В первые две недели его кормят подобным образом 3–4 раза в сутки, а затем 2–3 раза. В случае неполного высасывания продукта (а это всегда проверяется) корову затем выдаивают.

Для регулирования количества невыдоенного молока периодически проводят контрольное выдаивание коровы (чтобы знать, сколько она его дает).

Продолжительность подсосного периода может быть различной, большей частью он длится 30–40 дней. За 3–5 дней до отлучения теленка от коровы его начинают приучать к ручной выпойке. Она начинается с небольших порций, которые постепенно увеличиваются, в то же время сокращается периодичность непосредственного кормления теленка коровой.

Со второй недели жизни теленка приучают к сену, начиная с осыпавшихся листочков злаковых и бобовых трав. Остатки сена ежедневно убирают.

С двух–трехнедельного возраста телятам начинают давать просеянную овсянку, а со второго месяца в их рацион вводят смесь концентрированных кормов (овсянка 30–50%, отруби пшеничные – 20–30, жмых подсолнечный – 30–40%).

Смесь концентрированных кормов лучше скармливать в виде теплого пойла с добавлением в него свежесвыдоенного молока и щепотки соли. С месячного возраста телят можно кормить концентрированной смесью в виде влажных мешанок или сухих смесей, одновременно вводя в рацион чистые измельченные корнеклубнеплоды, силос.

Хорошим *профилактическим средством* для предупреждения желудочно-кишечных заболеваний у телят является выпаивание до двухмесячного возраста сенного настоя. Кроме того, он ускоряет приучение молодняка к потреблению растительных кормов, их рост и развитие.

Для приготовления сенного настоя используют хорошее бобовое или бобово-злаковое сено многолетних трав. Его измельчают, помещают в молочную флягу, заливают чистой кипяченой охлажденной до 70–80 °С водой из расчета 6–7 л на 1 кг сенной резки. Закрытую флягу ставят в теплое помещение и выдерживают 5–6 часов, после этого настоем процеживают через марлю и пастеризуют 5 минут при температуре 70–80 °С. Скармливают настоем телятам охлажденным до 35–37 °С в смеси с молоком или в чистом виде.

Сенной настоем содержит комплекс легкоусвояемых питательных веществ, в том числе и витамины. Начинать его скармливание можно с трехнедельного возраста телят.

По мере приучения телят к грубым кормам им начинают давать сено дважды в день независимо от возраста. Наиболее питательным является сено разнообразного ботанического состава, оно должно постоянно находиться в кормушках в достаточном количестве.

При выращивании молодняка следует использовать и минеральную подкормку, в первую очередь, поваренную соль и мел в смеси с концентратами, а также лизунцы.

Для изготовления лизунца берут минеральную смесь (соль, мел и др.), добавляют в нее 15–25% тонких пшеничных отрубей, разбавляют водой и кипятят до желеобразного состояния, все время помешивая. Затем из этой массы формируют плитки.

После остывания плитки раскладывают в кормушки, и телята самостоятельно слизывают минеральные вещества в количестве, необходимом для организма.

Содержание телят

Сразу после рождения туловище теленка обтирают соломенным жгутом, удаляют слизь изо рта, ушей и носовых отверстий, дезинфицируют места разрыва пуповины и помещают новорожденного в *индивидуальную клетку* размерами: длина – 130–150 см, ширина

– около 110–130 см, высота от дна – 120–130 см. Клетку изготавливают на ножках высотой 15–20 см.

Чтобы стекала моча и просыхали подстилки, дно клетки располагают наклонно. Делают его из гладкостружечных горбылей, прибитых овальной поверхностью вверх, с зазорами 1–2 см между ними.

На дно клетки ровным слоем (до 15 кг) накладывают солому и помещают в нее новорожденного теленка.

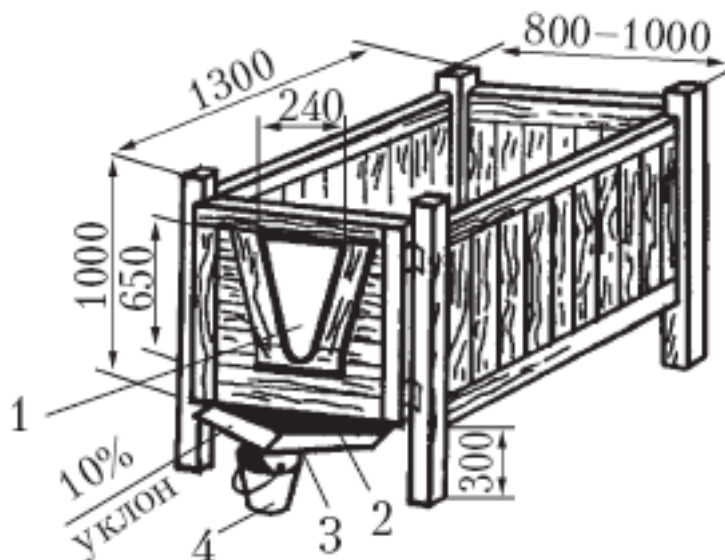

Клетка для содержания теленка: 1 – окно для кормления; 2 двери; 3 – поддон; 4 – емкость для навоза

Очистку клетки от кала и замену загрязненной части подстилки осуществляют ежедневно по два-три раза. Полностью заменяют подстилку один раз в две недели.

Клетка с теленком находится в помещении, где содержится корова. Как правило, оно не отапливается в зимнее время, так как пушистый слой соломы позволяет сохраняться нужной температуре. Для молодого животного крайне вредна резкая смена температурного режима. В передней стенке клетки устраивают решетчатую дверь с держателями для съемных кормушки и ведра.

В клетке теленок находится 15–20 дней после рождения, затем в том же помещении для него специально оборудуют место, где он содержится на привязи. В передней части стойла устанавливают кормушку для грубых и сочных кормов.

Ежедневно телят чистят вначале скребницей, затем щеткой, загрязненные навозом места обмывают чистой теплой водой и насухо вытирают.

После того, как теленка перевели в стойло, его начинают выгуливать: в зимнее время два раза в день в базке или во дворе вначале по 10–15 минут, затем – 30–40 и дольше. В очень холодные дни и ненастную погоду прогулки отменяются.

В хорошую погоду телят как можно дольше держат на открытом воздухе под навесом. Выгульный дворик для них также необходимо оборудовать кормушкой для сена и соломы.

Летом молодняку трехнедельного возраста в кормушку накладывают молодую свежую зеленую массу. По мере увеличения зеленой массы в рационе сокращаются объемы зимних кормов, затем они полностью исключаются.

С трехмесячного возраста телят можно выгонять на пастбища. При индивидуальном пастбищном содержании животных удобно держать на длинной привязи до 5–6 м. Систематически их переводят с одного места выпаса на другое. Владельцы нескольких телят создают из них гурты, в которых молодняк пасется совместно.

В летний пастбищный период так же, как и в стойловый, теленку обязательно следует давать воду.

Кормление и содержание молодняка после шестимесячного возраста

После шестимесячного возраста телочек нежелательно содержать на выпасе вместе с бычками, так как возможно слишком раннее покрытие и оплодотворение. В этом случае и роженица, и потомство останутся недоразвитыми.

Примерный план роста и кормления молодняка молочного скота

В возрасте старше шести месяцев кормление телят дифференцируется в зависимости от их пола и предназначения в дальнейшем. В это время необходимо обеспечить хорошее развитие органов размножения, молокообразования, костяка, в первую очередь, остевого скелета.

Вместе с тем, следует избегать как чрезмерной половой скороспелости, так и позднеспелости животных.

При ранней половой скороспелости у телочек живой массой 240–300 кг (у скота молочного типа) и 300–340 кг (молочно-мясного) до первого покрытия, которое бывает, как правило, при достижении ими 16–18-месячного возраста, проходит многократная овуляция без оплодотворения, что приводит к кистным заболеваниям и иным расстройствам функций половой системы. Результатом этого являются многократные перегулы при покрытиях, низкий уровень оплодотворенности и яловость.

Для бычков опасна половая позднеспелость. В этом случае замедляется развитие семенников и снижается образование спермопродукции.

Опасно и ожирение как бычков, так и телок, потому что оно задерживает развитие организма, ведет к перерождению органов и тканей, в том числе и половой системы. Поэтому к периоду хозяйственной зрелости животное необходимо подвести в соответствующей кондиции.

Целесообразно ориентироваться на приведенные ниже нормативы выращивания телок разных пород.

После шести месяцев рационы молодняка постепенно приближаются к структуре рационов крупного рогатого скота: для телочек доля концентрированных кормов сокращается, для бычков увеличивается. Основным кормом для телочек в стойловый период являются хорошее сено, кукурузный силос, кормовая свекла. В 8–10 месяцев в их рацион можно включать хорошую яровую солому. Ею можно компенсировать 30–40% потребности сена.

Таблица

План роста и кормления молодняка молочного скота при выращивании коров живым весом 500-550 кг

| Возраст | | Живой вес в конце периода (в кг) | Суточная дача (в кг) | | | | | | | | | | |
|--------------------|--------|----------------------------------|----------------------|--------|----------------|-------|-------------|------------|-------|-------------------------|--------|-------------------|------|
| месяцы | декады | | молоко | | концентраты | | сочные | | | грубые | | минеральные (в г) | |
| | | | цельное | снятое | овсянка сеяная | смесь | корне-плоды | карто-фель | силос | сено | солома | соль | мел |
| 1 | 2 | 3 | 4 | 5 | 6 | 7 | 8 | 9 | 10 | 11 | 12 | 13 | 14 |
| I | 1 | | 6 | – | – | – | – | – | – | – | – | – | – |
| | 2 | | 6 | – | – | – | – | – | – | – | – | – | – |
| | 3 | 53 | 4 | 2 | 0,1–0,3 | – | – | – | – | При- уче- ние 0,1 | – | 5 | 5 |
| За 1-й месяц | | | 160 | 20 | 2 | – | – | – | – | 1,0 | – | 50 | 50 |
| II | 4 | | 3 | 4,5 | 0,4 | – | 0,2 | 0,2 | – | 0,2 | – | 10 | 10 |
| | 5 | | 1 | 6,5 | 0,6 | – | 0,3 | 0,3 | – | 0,5 | – | 10 | 10 |
| | 6 | 72 | – | 7,5 | 0,8 | – | 0,5 | 0,5 | – | 0,8 | – | 10 | 10 |
| За 2-й месяц | | | 40 | 185 | 18 | – | 10 | 10 | – | 15 | – | 300 | 300 |
| III | 7 | | – | 6 | – | 0,9 | 1,0 | 1,0 | – | 0,8 | – | 10 | 15 |
| | 8 | | – | 6 | – | 1,0 | 1,0 | 1,5 | – | 1,0 | – | 10 | 15 |
| | 9 | 91 | – | 4 | – | 1,1 | 1,0 | 1,5 | – | 1,2 | – | 10 | 15 |
| За 3-й месяц | | | – | 150 | – | 30 | 30 | 40 | – | 30 | – | 300 | 450 |
| IV | 10 | | – | 3,0 | – | 1,3 | 1,0 | 1,5 | 0,5 | 1,5 | – | 15 | 15 |
| | 11 | | – | 1,5 | – | 1,5 | 1,0 | 1,5 | 1,0 | 1,5 | – | 15 | 15 |
| | 12 | 110 | – | – | – | 1,7 | 1,0 | 1,5 | 1,5 | – | 15 | 15 | |
| За 4-й месяц | | | – | 45 | – | 45 | 30 | 45 | 30 | 45 | – | 450 | 450 |
| V | 13 | | – | – | – | 1,7 | 1,0 | 1,0 | 1,5 | 2,0 | – | 20 | 20 |
| | 14 | | – | – | – | 1,7 | 1,0 | 1,0 | 2,5 | 2,5 | – | 20 | 20 |
| | 15 | 130 | – | – | – | 1,6 | 1,0 | 1,0 | 3,0 | 2,5 | – | 20 | 20 |
| За 5-й месяц | | | – | – | – | 50 | 30 | 30 | 30 | 70 | – | 600 | 600 |
| VI | 16 | | – | – | – | 1,5 | – | 1,0 | 4,0 | 3,0 | – | 20 | 20 |
| | 17 | | – | – | – | 1,0 | – | 1,0 | 5,0 | 3,0 | – | 20 | 20 |
| | 18 | 150 | – | – | – | 1,0 | – | 1,0 | 6,0 | 4,0 | – | 20 | 20 |
| За 6-й месяц | | | – | – | – | 35 | – | 30 | 150 | 100 | – | 600 | 600 |
| Всего за 6 месяцев | | | 200 | 400 | 20 | 160 | 100 | 155 | 250 | 261 | – | 2300 | 2450 |
| 7–9 | 204 | | – | – | – | 0,7 | – | – | 8 | 4,0 | 1,0 | 25 | 20 |
| 10–12 | 259 | | – | – | – | 0,6 | – | – | 10 | 4,0 | 2,0 | 30 | 20 |
| 13–15 | 304 | | – | – | – | 0,6 | – | – | 12 | 4,5 | 2,5 | 35 | 20 |
| 16–18 | 344 | | – | – | – | 0,5 | – | – | 14 | 4,5 | 3,0 | 40 | 30 |
| 19–21 | 384 | | – | – | – | 0,6 | – | – | 14 | 5,0 | 4,0 | 45 | 30 |
| 22–24 | 425 | | – | – | – | 0,4 | – | – | 16 | 5,0 | 4,0 | 50 | 40 |
| 25–26 | 452 | | – | – | – | 0,5 | – | – | 16 | 6,0 | 3,0 | 55 | 40 |
| 27–28 | 480 | | – | – | – | 2,0 | – | – | 14 | 6,0 | 3,0 | 60 | 50 |

Таблица

План роста и кормления молодняка молочного скота при выращивании коров живым весом 500-550 кг.

| Возраст | | Живой вес в конце периода (в кг) | Суточная дача (в кг) | | | | | | | | | |
|--------------------|--------|----------------------------------|----------------------|--------|-------------|-------|---------------------|------------------|-----------|---------------|-------------------|----------|
| месяцы | декады | | молоко | | концентраты | | сочные | | грубые | | минеральные (в г) | |
| 1 | 2 | 3 | цельное | снятое | овсянка | смесь | свекла полусахарная | силос кукурузный | сено | солома яровая | соль | фосфорин |
| 1 | 2 | 3 | 4 | 5 | 6 | 7 | 8 | 9 | 10 | 11 | 12 | 13 |
| I | 1 | | 6,0 | – | – | – | – | – | – | – | – | – |
| | 2 | | 6,5 | – | – | – | – | – | – | – | – | – |
| | 3 | 49 | 5,5 | 1,5 | 0,1–0,3 | – | 0,3 | – | Приучение | – | 10 | 10 |
| За 1-й месяц | | 180 | 15 | 2 | – | 3 | – | – | – | 100 | 100 | |
| II | 4 | | 2,5 | 5,0 | 0,4 | – | 0,4 | – | 0,3 | – | 10 | 20 |
| | 5 | | 1,5 | 6,0 | 0,5 | 0,1 | 0,5 | – | 0,5 | – | 10 | 20 |
| | 6 | 68 | 0,5 | 7,0 | 0,6 | 0,2 | 0,6 | – | 0,7 | – | 10 | 20 |
| За 2-й месяц | | 45 | 180 | 15 | – | 15 | – | 300 | 600 | | | |
| III | 7 | | – | 6,0 | 0,5 | 0,3 | 1,0 | 0,5 | 1,0 | – | 10 | 20 |
| | 8 | | – | 5,0 | 0,4 | 0,4 | 1,0 | 1,0 | 1,2 | – | 10 | 20 |
| | 9 | 86 | – | 4,0 | 0,3 | 0,5 | 1,0 | 1,5 | 1,4 | – | 10 | 20 |
| За 3-й месяц | | – | 150 | 12 | 12 | 30 | 30 | 36 | – | 300 | 600 | |
| IV | 10 | | – | 3,0 | 0,1 | 0,8 | 1,0 | 1,5 | 1,6 | – | 10 | 20 |
| | 11 | | – | 2,5 | 0,1 | 0,9 | 1,0 | 2,0 | 1,8 | – | 10 | 20 |
| | 12 | 105 | – | 2,0 | 0,1 | 1,0 | 1,0 | 2,5 | 2,0 | – | 10 | 20 |
| За 4-й месяц | | – | 75 | 3 | 27 | 30 | 60 | 54 | – | 300 | 600 | |
| V | 13 | | – | 1,0 | – | 1,3 | 1,5 | 3,0 | 2,3 | – | 13 | 20 |
| | 14 | | – | 0,5 | – | 1,3 | 1,5 | 3,0 | 2,5 | – | 13 | 20 |
| | 15 | 124 | – | – | – | 1,3 | 1,5 | 3,0 | 2,7 | – | 13 | 20 |
| За 5-й месяц | | – | 15 | – | 39 | 45 | 90 | 75 | – | 390 | 600 | |
| VI | 16 | | – | – | – | 1,4 | 1,5 | 5,0 | 3,0 | – | 15 | 20 |
| | 17 | | – | – | – | 1,4 | 1,5 | 5,0 | 3,0 | – | 15 | 20 |
| | 18 | 143 | – | – | – | 1,4 | 1,5 | 5,0 | 3,0 | – | 15 | 20 |
| За 6-й месяц | | – | – | – | 42 | 45 | 150 | 90 | – | 450 | 600 | |
| Всего за 6 месяцев | | | 225 | 435 | 32 | 132 | 168 | 330 | 270 | – | 1840 | 3100 |
| 7–9 | 192 | – | – | – | 1,0 | – | 9 | 3,5 | – | 20 | 20 | |
| 10–12 | 237 | – | – | – | 0,8 | – | 11 | 3,5 | 0,5 | 30 | 30 | |
| 13–15 | 282 | – | – | – | 0,8 | – | 12 | 3,5 | 2,0 | 35 | 30 | |
| 16–18 | 322 | – | – | – | 0,8 | – | 15 | 3,5 | 2,5 | 35 | 30 | |
| 19–21 | 358 | – | – | – | 0,8 | – | 15 | 4,0 | 3,0 | 40 | 40 | |
| 22–24 | 389 | – | – | – | 0,8 | – | 15 | 4,0 | 3,5 | 45 | 40 | |
| 25–27 | 419 | – | – | – | 1,0 | 2 | 15 | 5,0 | 2,5 | 50 | 50 | |
| 28–30 | 450 | – | – | – | 1,5 | 3 | 17 | 7,0 | – | 50 | 40 | |

Таблица

План роста и кормления молочного скота при выращивании коров живым весом 600 650 кг.

| Возраст | | Живой вес в конце периода (в кг) | Суточная дача (в кг) | | | | | | | | | | |
|--------------------|--------|----------------------------------|----------------------|--------|----------------|-------|------------|-----------|-------|-----------|--------|-------------------|------|
| месяцы | декады | | молоко | | концентраты | | сочные | | | грубые | | минеральные (в г) | |
| | | | цельное | снятое | овсянка сеяная | смесь | корнеплоды | картофель | силос | сено | солома | соль | мел |
| 1 | 2 | 3 | 4 | 5 | 6 | 7 | 8 | 9 | 10 | 11 | 12 | 13 | 14 |
| I | 1 | | 7 | – | – | – | – | – | – | – | – | – | – |
| | 2 | | 7 | – | – | – | – | – | – | Приучение | – | – | – |
| | 3 | 59 | 6 | 1 | 0,1 | – | – | – | – | 0,1 | – | 5 | 10 |
| За 1-й месяц | | | 200 | 10 | 1 | – | – | – | – | 1 | – | 50 | 100 |
| II | 4 | | 4 | 4 | 0,3 | – | 0,2 | 0,2 | – | 0,3 | – | 10 | 15 |
| | 5 | | 1 | 7 | 0,5 | – | 0,3 | 0,3 | – | 0,5 | – | 10 | 15 |
| | 6 | 81 | – | 9 | 0,6 | – | 0,5 | 0,5 | – | 0,7 | – | 10 | 15 |
| За 2-й месяц | | | 50 | 200 | 14 | – | 10 | 10 | – | 15 | – | 300 | 450 |
| III | 7 | | – | 9 | – | 0,6 | 1,0 | 1,0 | – | 0,8 | – | 15 | 15 |
| | 8 | | – | 8 | – | 0,7 | 1,0 | 1,5 | – | 1,0 | – | 15 | 15 |
| | 9 | 103 | – | 8 | – | 0,7 | 1,0 | 1,5 | – | 1,2 | – | 15 | 15 |
| За 3-й месяц | | | – | 250 | – | 20 | 30 | 40 | – | 30 | – | 450 | 450 |
| IV | 10 | | – | 7 | – | 0,8 | 1,0 | 1,5 | 0,5 | 1,5 | – | 15 | 20 |
| | 11 | | – | 6 | – | 1,2 | 1,0 | 1,5 | 1,0 | 1,5 | – | 15 | 20 |
| | 12 | 126 | – | 5 | – | 1,4 | 1,0 | 1,5 | 1,5 | 1,5 | – | 15 | 20 |
| За 4-й месяц | | | – | 180 | – | 34 | 30 | 45 | 30 | 45 | – | 450 | 600 |
| V | 13 | | – | 4 | – | 1,6 | 1,0 | 1,0 | 1,5 | 2,0 | – | 20 | 20 |
| | 14 | | – | 2 | – | 1,7 | 1,0 | 1,0 | 2,5 | 2,5 | – | 20 | 20 |
| | 15 | 148 | – | – | – | 1,8 | 1,0 | 1,0 | 3,0 | 2,5 | – | 20 | 20 |
| За 5-й месяц | | | – | 60 | – | 51 | 30 | 30 | 70 | 70 | – | 600 | 600 |
| VI | 16 | | – | – | – | 1,7 | – | 1,0 | 4,0 | 3,0 | – | 25 | 20 |
| | 17 | | – | – | – | 1,7 | – | 1,0 | 5,0 | 3,0 | – | 25 | 20 |
| | 18 | 170 | – | – | – | 1,6 | – | 1,0 | 6,0 | 4,0 | – | 25 | 20 |
| За 6-й месяц | | | – | – | – | 50 | – | 30 | 150 | 100 | – | 750 | 600 |
| Всего за 6 месяцев | | | 250 | 700 | 15 | 155 | 100 | 155 | 250 | 261 | – | 2600 | 2800 |
| 7–9 | 283 | – | – | – | 1,5 | – | – | 8 | 4,5 | – | 30 | 20 | |
| 10–12 | 296 | – | – | – | 1,5 | – | – | 10 | 4,5 | 1 | 35 | 30 | |
| 13–15 | 350 | – | – | – | 1,0 | – | – | 12 | 5,0 | 2 | 40 | 40 | |
| 16–18 | 404 | – | – | – | 1,0 | – | – | 14 | 6,0 | 2 | 45 | 40 | |
| 19–21 | 449 | – | – | – | 1,0 | – | – | 14 | 6,0 | 2 | 50 | 50 | |
| 22–24 | 494 | – | – | – | 1,0 | – | – | 16 | 6,0 | 3 | 55 | 50 | |
| 25–26 | 524 | – | – | – | 1,5 | – | – | 16 | 6,0 | 3 | 60 | 60 | |
| 27–28 | 555 | – | – | – | 2,5 | – | – | 14 | 7,0 | 2 | 65 | 60 | |

Таблица

Нормативы выращивания телок разных пород

| Породы | Живая масса, кг, в возрасте, мес. | | | | |
|------------------------|-----------------------------------|-----|-----|-----|-----|
| | 6 | 9 | 12 | 15 | 18 |
| Красная степная | 140 | 190 | 230 | 265 | 300 |
| Симментальская | 150 | 210 | 250 | 290 | 330 |
| Черно-пестрая | 150 | 210 | 250 | 290 | 330 |
| Лебединская | 150 | 210 | 250 | 295 | 340 |
| Белоголовая украинская | 130 | 190 | 225 | 265 | 300 |
| Бурая карпатская | 145 | 205 | 240 | 280 | 320 |
| Пинцгау | 140 | 200 | 245 | 280 | 320 |
| Красная польская | 140 | 190 | 230 | 265 | 300 |

Кормление телок в основном грубыми и сочными кормами с меньшим количеством концентрированных кормов способствует развитию качеств и признаков высокопродуктивной коровы, предупреждает раннюю половую зрелость и ожирение.

Для бычков наоборот. Удельный вес концентрированных кормов в рационе увеличивают, сочных – несколько уменьшают. Кормление бычков сеном обязательно.

Техника кормления телят

Концентрированные корма молодяку лучше давать в измельченном, дробленом или плющеном виде, остальные – в натуральном. Наиболее рационально двух-трехкратное кормление скота в следующем порядке: сначала дают концентрированные корма, затем сочные и в последнюю очередь грубые – сено и солому.

Летом телкам дают в основном зеленые корма. В кормлении ими можно ориентироваться на следующие нормы в зависимости от возраста (на одну голову): в 7–9-месячном возрасте – 18–22, 10–12 – 22–26, 13–15 – 26–30, 16–18 – 30–35, 19–24 – 35–40, 24–28 – 40–45 кг зеленой массы.

Скошенную траву животным необходимо скармливать свежей, не допуская ее нагревания. Нельзя давать молодяку влажную зеленую массу, выпасать его на пастбище после дождя или во время росы.

Слученные и оплодотворенные телки со второй половины стельности переходят в группу нетелей.

Таблица

Примерные рационы для телок и нетелей

| Возраст, месяцев | Суточная норма кормов, кг | | | | | |
|------------------|---------------------------|---------------|-----------------|--------------|---------|---------|
| | сена | соломы яровой | свеклы кормовой | концентратов | соли, г | мела, г |
| 7–9 | 5 | 1 | 7 | 1,0 | 25 | 20 |
| 10–12 | 5 | 2 | 7 | 0,8 | 30 | 20 |
| 13–15 | 6 | 2,5 | 8 | 0,7 | 35 | 20 |
| 16–18 | 6 | 3 | 8 | 0,7 | 40 | 30 |
| 19–21 | 7 | 4 | 10 | 0,6 | 45 | 30 |
| 22–24 | 7 | 4 | 10 | 0,6 | 50 | 40 |
| 25–26 | 8 | 3 | 10 | 0,8 | 55 | 40 |
| 27–28 | 8 | 3 | 10 | 1,0 | 60 | 50 |

Таблица

Рационы для бычков старше шести месяцев

| Возраст, месяцев | Живая масса, кг | Средний суточный прирост, г | Суточная норма кормов, кг | | | | |
|------------------|-----------------|-----------------------------|---------------------------|-----------|-----------------|--------------|---------|
| | | | сена | картофеля | кормовой свеклы | концентратов | соли, г |
| 7–9 | 160–215 | 600 | 5 | 2 | 5 | 1 | 25 |
| 10–12 | 215–270 | 600 | 6 | 2 | 6 | 1 | 30 |
| 13–15 | 270–325 | 650 | 7 | 2 | 8 | 1,5 | 35 |
| 16–18 | 325–390 | 700 | 8 | 3 | 10 | 2 | 40 |