

**Федосеев, Семен Леонидович.**

Ф33 Все пулеметы Русской армии : самая полная энциклопедия / Семен Федосеев. — Москва : Яуза : Эксмо, 2021. — 304 с.

ISBN 978-5-04-118463-6

САМАЯ ПОЛНАЯ ЭНЦИКЛОПЕДИЯ ПУЛЕМЕТОВ РУССКОЙ АРМИИ. От первых «картечниц» и «скорострельных пушек», испытанных в боях с турками на Балканах, в Средней Азии и Китае, до пулеметов Русско-японской, Первой мировой и Гражданской войны. Всё о великой оружейной революции, навсегда изменившей военное дело и положившей начало эре автоматического оружия.

«Короли поля боя» — такой титул заслужили пулеметы на фронтах Первой мировой войны, где они массово применялись не только пехотой, но и авиацией, ПВО, флотом, устанавливались на броневые автомобили, бронепоезда, танки. Не случайно именно пулеметная тачанка стала одним из главных символов Гражданской войны в России.

В книге ведущего историка стрелкового оружия читатель найдет исчерпывающую информацию обо всех пулеметах Русской армии — не только отечественных, но и закупленных за рубежом и трофейных, как станковых («Максим», «Виккерс», «Кольт», «Шварцлозе», MG.08), так и ручных («Льюис», «Мадсен», «Гочкис», «Шоша», ручное ружье-пулемет Федорова), об их устройстве, производстве, закупках и особенностях боевого применения.

УДК 623.442.4(470)  
ББК 68.512

Все права защищены. Книга или любая ее часть не может быть скопирована, воспроизведена в электронной или механической форме, в виде фотокопии, записи в память ЭВМ, репродукции или каким-либо иным способом, а также использована в любой информационной системе без получения разрешения от издателя. Копирование, воспроизведение и иное использование книги или ее части без согласия издателя является незаконным и влечет уголовную, административную и гражданскую ответственность.

Научно-популярное издание

**Федосеев Семен Леонидович**  
**ВСЕ ПУЛЕМЕТЫ РУССКОЙ АРМИИ**  
**САМАЯ ПОЛНАЯ ЭНЦИКЛОПЕДИЯ**

*В авторской редакции*  
Ответственный редактор *Н. Аничкин*  
Художественный редактор *П. Волков*  
Технический редактор *В. Кулагина*

Страна происхождения: Российская Федерация  
Шығарылған елі: Ресей Федерациясы

В оформлении переплета использован материал, предоставленный редакцией.

ООО «Издательство «Яуза»  
109507, Москва, Самаркандский б-р, 15.  
Home page: [www.yauza.moscow](http://www.yauza.moscow)

Для корреспонденции:  
123308, Москва, ул. Зорге, д. 1.  
Тел. +7(495) 411-68-86.  
E-mail: [editor@yauza.moscow](mailto:editor@yauza.moscow)

**ООО «Издательство «Эксмо»**  
123308, Россия, город Москва, улица Зорге, дом 1, строение 1, этаж 20, каб. 2013.  
Тел.: 8 (495) 411-68-86.  
Home page: [www.eksmo.ru](http://www.eksmo.ru) E-mail: [info@eksmo.ru](mailto:info@eksmo.ru)  
Өндіруші: «ЭКМО» АҚБ Баспасы,  
123308, Ресей, қала Мәскеу, Зорге көшесі, 1 үй, 1 ғимарат, 20 қабат, офис 2013 ж.  
Тел.: 8 (495) 411-68-86.  
Home page: [www.eksmo.ru](http://www.eksmo.ru) E-mail: [info@eksmo.ru](mailto:info@eksmo.ru)  
Тауар белгісі: «Эксмо»  
**Интернет-магазин** : [www.book24.ru](http://www.book24.ru)  
**Интернет-магазин** : [www.book24.kz](http://www.book24.kz)  
**Интернет-дүкен** : [www.book24.kz](http://www.book24.kz)  
Импортёр в Республику Казахстан ТОО «РДЦ-Алматы».  
Қазақстан Республикасындағы импорттаушы «РДЦ-Алматы» ЖШС.  
Дистрибьютор и представитель по приему претензий на продукцию,  
в Республике Казахстан: ТОО «РДЦ-Алматы»  
Қазақстан Республикасында дистрибьютор және өнім бойынша арыз-талаптарды  
қабылдаушының өкілі «РДЦ-Алматы» ЖШС,  
Алматы қ., Домбровский көш., 3-а, литер Б, офис 1.  
Тел.: 8 (727) 251-59-90/91/92; E-mail: [RDC-Almaty@eksmo.kz](mailto:RDC-Almaty@eksmo.kz)  
Өнімнің жарамдылық мерзімі шектелмеген.  
Сертификация туралы ақпарат сайты: [www.eksmo.ru/certification](http://www.eksmo.ru/certification)  
Сведения о подтверждении соответствия издания согласно законодательству РФ  
о техническом регулировании можно получить на сайте Издательства «Эксмо»  
[www.eksmo.ru/certification](http://www.eksmo.ru/certification)  
Өндірген мемлекет: Ресей. Сертификация қарастырылмаған

Дата изготовления / Подписано в печать 28.12.2020. Формат 84x108<sup>1</sup>/<sub>16</sub>.  
Печать офсетная. Усл. печ. л. 31,92.  
Тираж экз. Заказ

ПРИСОЕДИНЯЙТЕСЬ К НАМ!



eksmo.ru

МЫ В СОЦСЕТЯХ:

-  [eksmolive](#)
-  [eksmo](#)
-  [eksmolive](#)
-  [eksmo.ru](#)
-  [eksmo\\_live](#)
-  [eksmo\\_live](#)

ISBN 978-5-04-118463-6



9 785041 118463 6 >

16+

В электронном виде книги издательства вы можете  
купить на [www.litres.ru](http://www.litres.ru)

**ЛитРес:**  
один клик до книг



**Москва.** ООО «Торговый Дом «Эксмо»

Адрес: 123308, г. Москва, ул. Зорге, д.1, строение 1.

Телефон: +7 (495) 411-50-74. **E-mail:** [reception@eksmo-sale.ru](mailto:reception@eksmo-sale.ru)

По вопросам приобретения книг «Эксмо» зарубежными оптовыми

покупателями обращаться в отдел зарубежных продаж ТД «Эксмо»

**E-mail:** [international@eksmo-sale.ru](mailto:international@eksmo-sale.ru)

*International Sales: International wholesale customers should contact*

*Foreign Sales Department of Trading House «Eksmo» for their orders.*

**international@eksmo-sale.ru**

По вопросам заказа книг корпоративным клиентам, в том числе в специальном  
оформлении, обращаться по тел.: +7 (495) 411-68-59, доб. 2261.

**E-mail:** [ivanova.ey@eksmo.ru](mailto:ivanova.ey@eksmo.ru)

Оптовая торговля бумажно-беловыми

и канцелярскими товарами для школы и офиса «Канц-Эксмо»:

Компания «Канц-Эксмо»: 142702, Московская обл., Ленинский р-н, г. Видное-2,

Белокаменное ш., д. 1, а/я 5. Тел./факс: +7 (495) 745-28-87 (многоканальный).

**e-mail:** [kanc@eksmo-sale.ru](mailto:kanc@eksmo-sale.ru), сайт: [www.kanc-eksmo.ru](http://www.kanc-eksmo.ru)

**Филиал «Торгового Дома «Эксмо» в Нижнем Новгороде**

Адрес: 603094, г. Нижний Новгород, улица Карпинского, д. 29, бизнес-парк «Грин Плаза»

Телефон: +7 (831) 216-15-91 (92, 93, 94). **E-mail:** [reception@eksmonn.ru](mailto:reception@eksmonn.ru)

**Филиал ООО «Издательство «Эксмо» в г. Санкт-Петербурге**

Адрес: 192029, г. Санкт-Петербург, пр. Обуховской обороны, д. 84, лит. «Е»

Телефон: +7 (812) 365-46-03 / 04. **E-mail:** [server@szko.ru](mailto:server@szko.ru)

**Филиал ООО «Издательство «Эксмо» в г. Екатеринбурге**

Адрес: 620024, г. Екатеринбург, ул. Новинская, д. 2щ

Телефон: +7 (343) 272-72-01 (02/03/04/05/06/08)

**Филиал ООО «Издательство «Эксмо» в г. Самаре**

Адрес: 443052, г. Самара, пр-т Кирова, д. 75/1, лит. «Е»

Телефон: +7 (846) 207-55-50. **E-mail:** [RDC-samara@mail.ru](mailto:RDC-samara@mail.ru)

**Филиал ООО «Издательство «Эксмо» в г. Ростове-на-Дону**

Адрес: 344023, г. Ростов-на-Дону, ул. Страны Советов, 44А

Телефон: +7(863) 303-62-10. **E-mail:** [info@rmd.eksmo.ru](mailto:info@rmd.eksmo.ru)

**Филиал ООО «Издательство «Эксмо» в г. Новосибирске**

Адрес: 630015, г. Новосибирск, Комбинатский пер., д. 3

Телефон: +7(383) 289-91-42. **E-mail:** [eksmo-nsk@yandex.ru](mailto:eksmo-nsk@yandex.ru)

**Обособленное подразделение в г. Хабаровске**

Фактический адрес: 680000, г. Хабаровск, ул. Фрунзе, 22, оф. 703

Почтовый адрес: 680020, г. Хабаровск, А/Я 1006

Телефон: (4212) 910-120, 910-211. **E-mail:** [eksmo-khv@mail.ru](mailto:eksmo-khv@mail.ru)

**Филиал ООО «Издательство «Эксмо» в г. Тюмени**

Центр оптово-розничных продаж Cash&Carry в г. Тюмени

Адрес: 625022, г. Тюмень, ул. Пермякова, 1а, 2 этаж. ТЦ «Перестрой-ка»

Ежедневно с 9.00 до 20.00. Телефон: 8 (3452) 21-53-96

**Республика Беларусь:** ООО «ЭКМО АСТ Си энд Си»

Центр оптово-розничных продаж Cash&Carry в г. Минске

Адрес: 220014, Республика Беларусь, г. Минск, проспект Жукова, 44, пом. 1-17, ТЦ «Outleto»

Телефон: +375 17 251-40-23; +375 44 581-81-92

Режим работы: с 10.00 до 22.00. **E-mail:** [exmoast@yandex.by](mailto:exmoast@yandex.by)

**Казахстан:** «РДЦ Алматы»

Адрес: 050039, г. Алматы, ул. Домбровского, 3А

Телефон: +7 (727) 251-58-12, 251-59-90 (91,92,99). **E-mail:** [RDC-Almaty@eksmo.kz](mailto:RDC-Almaty@eksmo.kz)

**Украина:** ООО «Форс Украина»

Адрес: 04073, г. Киев, ул. Вербовая, 17а

Телефон: +38 (044) 290-99-44, (067) 536-33-22. **E-mail:** [sales@forsukraine.com](mailto:sales@forsukraine.com)

**Полный ассортимент продукции ООО «Издательство «Эксмо» можно приобрести в книжных**

**магазинах «Читай-город» и заказать в интернет-магазине: [www.chitai-gorod.ru](http://www.chitai-gorod.ru).**

Телефон единой справочной службы: 8 (800) 444-8-444. Звонок по России бесплатный.

Интернет-магазин ООО «Издательство «Эксмо»

**www.book24.ru**

Розничная продажа книг с доставкой по всему миру.

Тел.: +7 (495) 745-89-14. **E-mail:** [imarket@eksmo-sale.ru](mailto:imarket@eksmo-sale.ru)

**book 24.ru**

Официальный  
интернет-магазин  
издательской группы  
"ЭКМО-АСТ"

# Оглавление

---

ПРЕДИСЛОВИЕ КО ВТОРОМУ ИЗДАНИЮ .....	5
ПРЕДЫСТОРИЯ. КАРТЕЧНИЦЫ В РУССКОЙ АРМИИ .....	7
О ПОЯВЛЕНИИ ПУЛЕМЕТА МАКСИМА .....	19
ЗНАКОМСТВО И ИСПЫТАНИЯ .....	26
ПУЛЕМЕТЫ ПОСТУПАЮТ НА ВООРУЖЕНИЕ .....	30
ПУЛЕМЕТЫ В РУССКО-ЯПОНСКОЙ ВОЙНЕ .....	37
В ГОДЫ ПЕРВОЙ РУССКОЙ РЕВОЛЮЦИИ .....	51
«РУССКИЙ МАКСИМ» .....	53
«МАКСИМ» ОБРАЗЦА 1910 ГОДА.....	56
ПРОГРАММЫ И ПРОИЗВОДСТВО .....	64
ПОДГОТОВКА ПУЛЕМЕТЧИКОВ .....	69
РУЖЬЯ-ПУЛЕМЕТЫ .....	76
О ПАТРОНАХ .....	85
ПУЛЕМЕТЫ РУССКОЙ АРМИИ В 1914–1917 гг. НОВЫЕ ПОТРЕБНОСТИ .....	91
СНОВА О РУЖЬЯХ-ПУЛЕМЕТАХ .....	95
ПРОИЗВОДСТВО И ПОСТАВКА ПУЛЕМЕТОВ .....	97
ЗАКУПКИ ПУЛЕМЕТОВ ЗА РУБЕЖОМ .....	105
УСТАНОВКИ ПУЛЕМЕТОВ И ОСНАЩЕНИЕ ПУЛЕМЕТНЫХ ЧАСТЕЙ .....	113
ПОСТАВКИ В ВОЙСКА. ФОРМИРОВАНИЕ ПУЛЕМЕТНЫХ КОМАНД .....	116
О ПОДГОТОВКЕ ПУЛЕМЕТНЫХ КОМАНД .....	124

---

БОЕВОЕ ПРИМЕНЕНИЕ ПУЛЕМЕТОВ .....	126
О ДЕЙСТВИЯХ ПУЛЕМЕТЧИКОВ В БОЮ .....	152
СНОВА «МАДСЕН», ИЛИ НОВЫЙ ПУЛЕМЕТНЫЙ ЗАВОД .....	159
ПРОЕКТЫ И ПРЕДЛОЖЕНИЯ .....	162
ПУЛЕМЕТЫ НА КОЛЕСАХ .....	165
В «ВОЗДУШНОЙ ОБОРОНЕ» .....	172
ПУЛЕМЕТЫ В РУССКОЙ АВИАЦИИ .....	177
ПУШКИ-ПУЛЕМЕТЫ В РУССКОЙ АРМИИ .....	185
СНОВА — НА «ВНУТРЕННЕМ ФРОНТЕ» .....	188
ПРОИЗВОДСТВО ПУЛЕМЕТОВ В 1918–1920 гг. ....	193
ПУЛЕМЕТЫ В ГРАЖДАНСКОЙ ВОЙНЕ .....	199
НА ОХРАНЕ ТЫЛОВ .....	229
ПУЛЕМЕТНАЯ ТАЧАНКА И ДРУГИЕ «ПОДВИЖНЫЕ ПУЛЕМЕТЫ» .....	231
«РУЧНОЕ РУЖЬЕ-ПУЛЕМЕТ» ФЕДОРОВА .....	243
ПО ОПЫТУ РУССКОЙ АРМИИ .....	250
ОПИСАНИЕ УСТРОЙСТВА ПУЛЕМЕТОВ И ИХ УСТАНОВОК .....	252
ПРИЛОЖЕНИЯ .....	289
Перечень источников .....	296

## Предисловие ко второму изданию

---

В 2008 г. издательство «Яуза/Эксмо» выпустило книгу «Пулеметы Русской армии в бою». Реакция читателей на книгу продемонстрировала наличие широкого интереса к теме. Это и неудивительно. Пулеметы применяются в боевых действиях уже 120 лет и за это время убедительно доказали свое значение в системе вооружения. Пулеметы положили начало эре автоматического оружия. Но кроме того, будучи продуктом промышленной революции XIX века, быстрого развития техники и технологий, определивших начало революции в военном деле, пулеметы стали активнейшими участниками этой революции. За короткий срок они прошли путь от «вспомогательного» вооружения и средства «колониальных» войн до важнейшего оружия пехоты и кавалерии, коренным образом видоизменили тактику, стали вооружением боевой авиации, танков и бронемашин, определили появление тех же танков, а также батальонной и полковой артиллерии. В истории пулеметного вооружения ярко проявились и собственно военная история, и история промышленности, и развитие конструкторской мысли.

После выхода первого издания издательство и автор получили немало отзывов и замечаний читателей, за что мы выражаем глубокую признательность. Это подвигло подготовить новое издание. П.А. Вяземский почти два столетия назад остроумно заметил, что на пользу читателям было бы «издание исправленное и убавленное», а не «исправленное и дополненное». Но, поскольку многие полученные замечания и пожелания касались необходимости подробнее рассмотреть тот или иной аспект, мы рискуем предложить вниманию читателей издание исправленное и дополненное.

Книга посвящена раннему этапу применения пулеметов в нашей стране и в основном охватывает период с середины 1890-х до 1920-х годов. Для полноты картины рассмотрена также история применения предшественников автоматических пулеметов — картечниц. Рассматриваемый период времени был насыщен бурными событиями — для России в него уложились русско-турецкая война, военные экспедиции в Средней Азии, Боксерское восстание в Китае, Русско-японская и Первая мировая войны, три революции, Гражданская война. Особое внимание уделено месту и роли пулеметов в Первой мировой войне. И не только в связи со 100-летием ее начала. Именно в ходе этой войны пулеметы заслужили грозный титул «королей поля боя» («королевой поля боя» стала тогда полевая гаубица). Опыт Первой мировой надолго определил дальнейшее развитие автоматического оружия.

Рассматриваются разные аспекты — разработка и модернизация пулеметов и их установок, производство, закупки, поставки в войска, организация и подготовка пулеметных частей и подразделений, боевое применение пулеметов. В разго-

---

воре о боевом применении затронуты как общие вопросы, связанные с изменениями взглядов на роль и способы применения пулеметов в бою, так и отдельные боевые примеры, иллюстрирующие практику их применения. Речь идет именно об армии, то есть сухопутных войсках. «Морские» пулеметы — вполне самостоятельная тема, увязанная с общими вопросами вооружения флота. Зато нам придется коснуться применения пулеметов в бронесилах и авиации в период «молодости» последних.

Описание конструкций и работы систем пулеметов, применявшихся в Русской армии, а также их установок вынесены в отдельный раздел в конце книги, чтобы не перегружать другие главы техническими подробностями.

При подготовке книги использованы архивные документы из фондов Главного артиллерийского, Главного военно-технического (инженерного) управлений русского Военного министерства, Главного управления Генерального штаба, Управления Генерал-инспектора артиллерии, Офицерской стрелковой школы, Подготовительной комиссии по артиллерийским вопросам, Особого совещания по обороне государства, Центрального военно-промышленного комитета, уставы и наставления, книги и статьи видных специалистов, непосредственно участвовавших в становлении и развитии пулеметного дела в России, сборники документов периода Русско-японской, Первой мировой и Гражданской войн, исследования советских и российских историков, зарубежных историков оружия, мемуарная литература.

# Предыстория. Картечницы в Русской армии

Всякая скорострелка, называть ли ее картечницей или вновь придуманным словом «пулемет» (и избавь нас от лукавого и метафоры!), все же есть не более как автоматический стрелок, т.е. самостоятельного вида поражения не дает... по всем неудобствам уже есть артиллерийское орудие.

*М.Н. Драгомиров . «Калибры оружия в полевых армиях европейского состава»*

Осенью 1885 г. на Главном артиллерийском полигоне близ Санкт-Петербурга прошли сравнительные испытания «малокалиберных скорострельных пушек». Испытанию подверглись картечницы Гарднера, Пратт-Уитней, Норденфельда, а также револьверная пушка Гочкиса. Комиссия по испытанию в составе полковников Пашкевича, Литвинова и фон дер Ховена и капитана Лангеншельда выбрала для дальнейшего изучения картечницу Норденфельда, а также рекомендовала продолжить изучение действительности стрельбы 37-мм пушки Гочкиса. Дополнительные испытания картечниц Норденфельда прошли в октябре 1886 – феврале 1887 г. довольно удачно, и большинство членов комиссии повторили мнение, «что митральезы представляют собой прекрасное средство для усиления ружейного огня в бою». Однако отличный знаток оружия полковник А.И. фон дер Ховен записал особое мнение, в котором между прочим заметил: «Если же предположено было бы ввести митральезы в состав вооружения наших войск, то, по моему мнению, недавно испытанная у нас одноствольная автоматическая митральеза системы Максима заслуживает большего внимания, чем митральеза Норденфельда».

Настороженное отношение к «митральезам», или «картечницам», было вполне понятно — они уже состояли на вооружении Русской армии и оставили по себе противоречивые впечатления. Стоит вспомнить опыт применения этого оружия в Русской армии — и потому, что оно было непосредственным предшественником автоматических пулеметов, и потому, что этот опыт наложил свой отпечаток на отношение к пулеметам в ранний период их развития.

Вначале о названиях. Русское слово «картечница» появилось как перевод французского «митральеза» (mitrailleuse, от mitraille — «картечь») и отражало тактические, а не технические особенности нового типа орудия — оно должно было заменить действие картечного

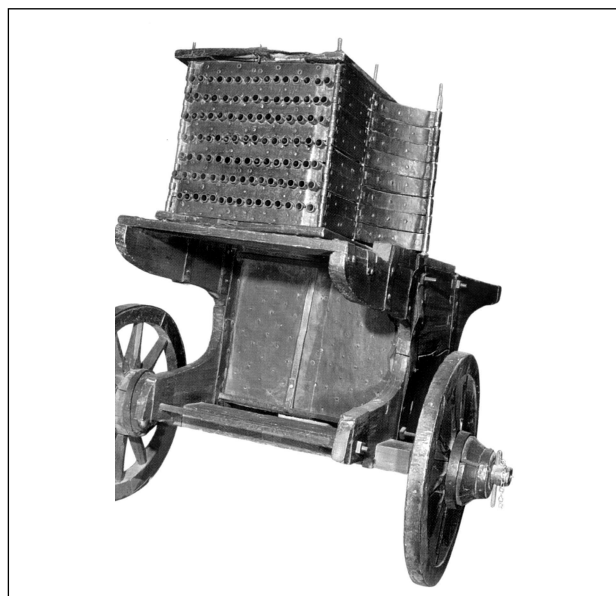

Один из предков картечниц и пулеметов — 105-ствольный «орган» («батарейка»). Конец XVII века. Военно-исторический музей артиллерии, инженерных войск и войск связи, Санкт-Петербург.

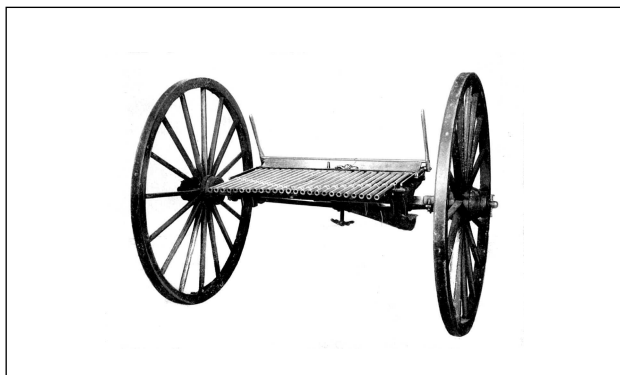

«Взводная батарея» У. Биллингхарта и Дж. Рекуа (США, 1862 г.) — 25 стволов калибра 14,7 мм заряжаются с помощью обоймы патронами в металлических гильзах, но с воспламенением от единого капсюля (через простую пороховую дорожку). Орудие нашло ограниченное применение для обороны узких проходов.

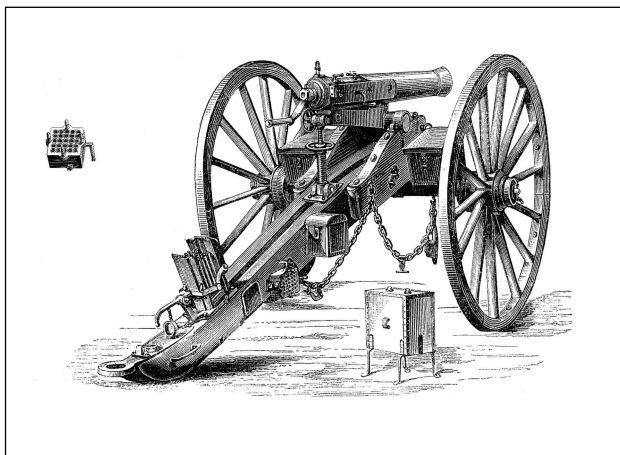

Французская 25-ствольная картечьница системы Жан-Батиста Огюста Вершера де Реффи и ее сменный казенный блок («брусок») под унитарные патроны, 1866–1870 гг. При калибре 13 мм картечьница (митральеза) имела массу 375 кг, расчет 6 человек и давала скорострельность до 125 выстр./мин.

выстрела, но стреляло отнюдь не картечными зарядами, его снарядом была пуля, обычно — ружейного типа. Дело в том, что с перевооружением пехоты нарезным оружием дальность ведения пехотой прицельного огня увеличилась до 850–1000 м, что затрудняло артиллерии на поле боя выезд на дальность картечного выстрела. Новое скорострельное орудие должно было обеспечить артиллерии возможность поражения противника в пределах дальности стрельбы пехоты.

Первое применение «картечьницы» нашли в ходе Гражданской войны в США 1861–1865 гг. Правда, имено-

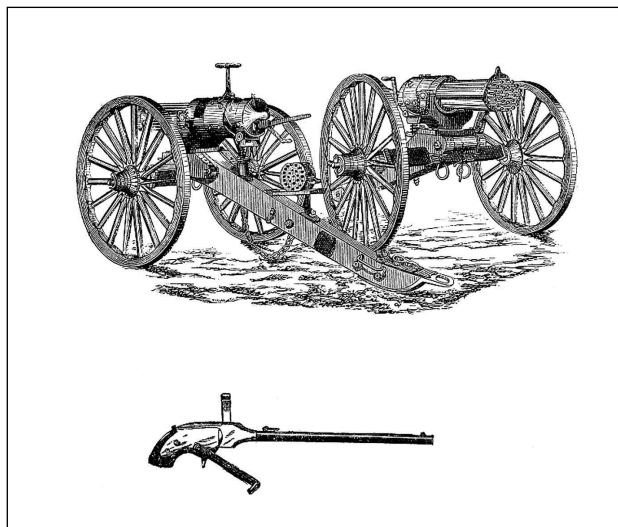

Вверху: американская 24-ствольная картечьница Тейлора со сменным казенным блоком («барабаном»). Внизу: одна из попыток создания одноствольной картечьницы с приводом механизмов от вращающейся рукоятки. Последняя идея оказалась удивительно живучей — подобные конструкции «механических пулеметов» патентовались и после Первой мировой войны.

вали их тогда иначе. В ходе этой войны наглядно проявился переход от дульнозарядных капсюльных ружей к казнозарядным винтовкам под унитарный патрон через ряд «промежуточных» этапов, и картечьницы того периода соответствовали этим этапам. Скажем, 25 стволов «взводной батареи», запатентованной У. Биллингхартом и Дж. Рекуа в сентябре 1861 г. (создатели были уверены, что выстрел их орудия заменяет залп пехотного взвода), заряжались патронами в металлических гильзах, однако патроны эти не были унитарными, поскольку не имели капсюлей. Капсюль надевался на брандтрубку центрального ствола, луч огня от него передавался пороховой дорожкой на все патроны. Также от единого капсюля, надеваемого на брандтрубку, воспламенялись патроны в «залповом орудии» О. Ванденбурга, заряжавшемся с казны с помощью специального контейнера и запиравшимся поршневым затвором (1860 г.). В том же 1861 г. В. Агер продемонстрировал одноствольное «механизированное» малокалиберное орудие (получившее прозвище «Кофемолка»), заряжавшееся «патронами-каморами» в виде заранее снаряженных стальных трубок с капсюлем. Но в это же время уже создавались картечьницы под входившие в широкое употребление унитарные патроны.

Калибр картечьниц, проходивших испытания и состоявших на вооружении армий в 1870–1880 гг., колебался от 11–12 мм (калибры принятых тогда на вооружение винтовок) до 1 дм — собственно говоря, калибром

в 1 дм или 25,4 мм в тот период отделялось стрелковое оружие от артиллерийского орудия. Большинство же картечниц, состоявших на вооружении армий, имели калибр и патрон современных им пехотных винтовок. Увеличение скорострельности достигалось как описанным способом увеличения количества стволов (от 5 до 25), так и применением механического привода, ускорявшего действие основных механизмов. Стрельба из многоствольных картечниц производилась залпами (Реффи, Монсо, Шевалье и Гренье, Стевенса, Гаммана, Пальмкранца) или последовательно (Гатлинг, Тейлор). Одноствольные образцы были редкостью (Агер, отдельные модели Гарднера и Норденфельда). Привод в действие механизмов перезарядки, ударно-спускового, экстракции производился от вращающейся (Гатлинг, Гарднер, Монсо) или качающейся (Пальмкранц, Норденфельд) рукоятки. Ряд картечниц, согласно современной классификации, можно отнести к классу «автоматики с внешним приводом», но поскольку привод этот основывался на мускульной энергии, картечницы заняли как бы промежуточное положение между магазинным («механическим») и автоматическим оружием.

Новый вид оружия весьма заинтересовал императора Наполеона III, и на вооружение французской артиллерии поступила картечница (митральеза) Жан-Батиста Вершера де Реффи. Система Реффи была развитием более ранних систем — французской Монсо и бельгийской Монтиньи. Ее 25 нарезных стволов калибра 13 мм укладывались в 5 рядов внутри бронзового кожуха. Кассета с 25 унитарными патронами с металлической гильзой вставлялась в выемку казенника и с помощью винтового механизма прижималась затвором к блоку стволов. К началу Франко-прусской войны 1870–1871 гг. французы имели 25 батарей по 6 митральез, в ходе войны сформировали новые. Оружие считалось настолько секретным, что многие артиллеристы просто не умели с ним обращаться. Митральезы применялись в сражениях под Вейсенбургом, Вертом, Седаном, при Гравелоте, Саарбрюккене, обороне Парижа, в некоторых случаях — как, например, под Вейсенбургом 4 августа 1870 г. — помогли сорвать германские атаки. С другой стороны, под Мецом пехота французского 5-го корпуса понесла тяжелые потери от баварских картечниц. Но в целом результаты оказались низкими — прусская артиллерия часто накрывала батареи картечниц раньше, чем те могли открыть прицельный огонь, как это было в сражении при Верте 16 августа 1870 г. Баварцы также были не слишком довольны своими немногочисленными четырехствольными картечницами системы Й. Фельдья.

Русское Военное министерство в 1866 г. направило в США члена Артиллерийского комитета Главного артиллерийского управления (ГАУ) полковника А.П. Горлова и делопроизводителя Оружейной комиссии поручика К.И. Гуниуса. Это был ключевой период в развитии вооружения Русской армии. Коренное перевооружение,

замена дульнозарядного и гладкоствольного артиллерийско-стрелкового вооружения казнозарядным нарезным было важной составной частью «милютинских» реформ. В стрелковом вооружении шел переход к оружию под унитарный «малокалиберный» патрон с металлической гильзой — после привычного 6-линейного (15,24 мм) стрелкового оружия калибр около 4 линий, конечно, считался «малым». Работы развернулись «широким фронтом». Общее руководство ими осуществляло ГАУ, роль которого с этого времени будет расти, центром исследовательских работ и средоточием научных сведений стал его Артиллерийский комитет, по сути конкретных проблем и опытно-конструкторских работ (хотя такой терминологии тогда еще не было) создавались комиссии специалистов. Ясно сознававшееся отставание России в современном вооружении и уровне промышленности требовало активного изучения зарубежной системы вооружений, организации военной промышленности и конструкторских работ. Сбор соответствующих сведений через военных агентов, контакты с зарубежными фирмами и конструкторами, командировки офицеров-специалистов.

Главной задачей Горлова и Гуниуса было изучение американских образцов «малокалиберного» оружия и его производства, а главное — выбор образцов для перевооружения Русской армии. Поскольку сведения, собранные ранее тем же Горловым, свидетельствовали, что американские оружейники во многом обогнали европейских, направление в США двух видных специалистов артиллерийского ведомства было вполне естественно. С именами Горлова и Гуниуса связано появление на вооружении Русской армии 4,2-линейного (10,67-мм) винтовочного патрона с цельнотянутой металлической гильзой (по типу патрона Бердана), винтовки «Бердан» обр. 1870 г. и картечниц под этот патрон, револьвера

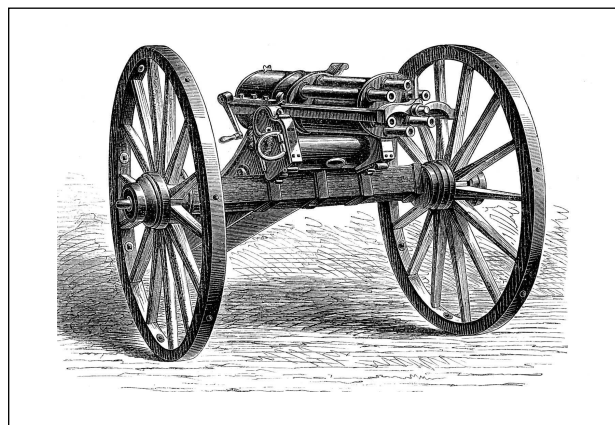

Оригинальная (американская) 6-ствольная картечница Гатлинга. Система Ричарда Джордана Гатлинга оказалась наиболее успешной из всех механических (рукояточных) картечниц.

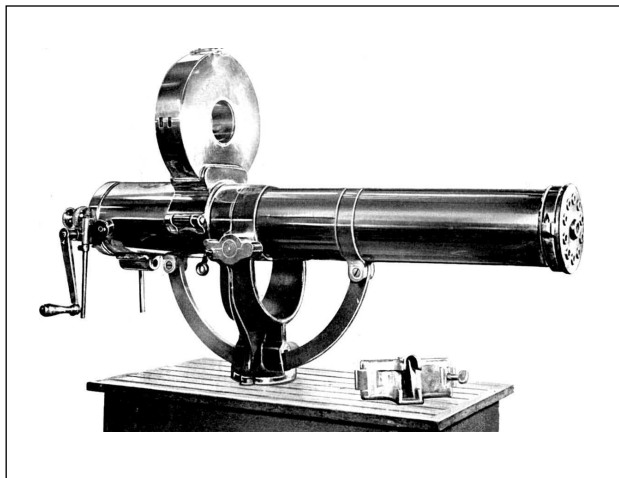

10-ствольная картечница Гатлинга модели 1883 г. калибра 11,43 мм с барабанным магазином.

системы «Смит-Вессон» со своим 4,2-линейным патроном, позднее Горлов сыграл важную роль в появлении новой системы холодного оружия обр. 1881 г. Надо отметить, что, взяв за основу американские образцы патронов и оружия, русские специалисты существенно доработали их. Из различных систем картечниц, имевшихся в то время в США, наибольший интерес в разных странах вызывала система доктора Ричарда Дж. Гатлинга с вращающимся блоком стволов, запатентованная в 1862 г. и успевшая поучаствовать в Гражданской войне в США на ее излете, хотя тогда она не показала достаточной надежности. Однако среди своих современниц картечница Гатлинга имела наибольшую техническую скорострельность, что в сочетании с последовательной стрельбой стволов обещало интенсивный огонь.

В 1867 г. картечницы (или «скорострельные пушки») Гатлинга калибра 1 дюйм и 0,5 дюйма были представлены в экспозиции США на Всемирной выставке в Париже.

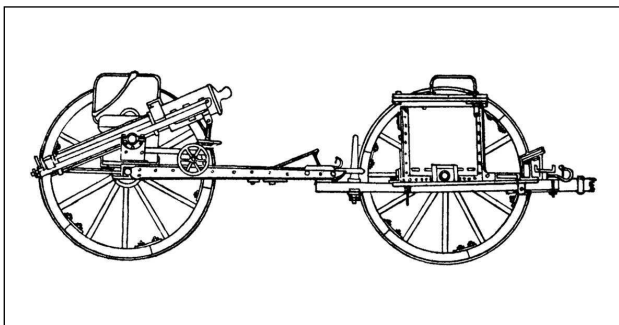

«Скорострельная пушка» обр. 1871 г. системы Гатлинга-Горлова на легком лафете с передком. Левые колеса условно не показаны. Видны механизмы наведения и укладка для патронов.

Осенью того же года Бродвель, представитель Гатлинга, доставил в Россию его 6-ствольные картечницы калибра 12,7 мм (0,5 дюйма). Хотя испытание прошло неудачно, артиллерийскому капитану В.Н. Загоскину поручили изучить картечницы подробнее. На случай принятия их на вооружение Загоскин начал готовить производство на заводе Людвиг Нобеля в Санкт-Петербурге. Год спустя завод представил более надежно работающий образец уже под 4,2-линейный патрон с утроенным зарядом.

Одновременно Горлов, имевший теперь статус русского военного агента в США, получил задание собрать возможно больше данных о картечницах Гатлинга. Сведения собирали и в других странах. Так, в 1867 г. военный агент в Брюсселе флигель-адъютант князь Э.Н. Мещерский заказал и доставил в Россию две картечницы Кристофа, в 1868 г. военный агент в Лондоне генерал-майор Н.А. Новицкий сообщал о картечнице Бертрана, в 1871 г. генеральный консул в Лейпциге генерал Молостов сообщал выводы о пользе картечниц, сделанные прусским правительством.

20 картечниц Гатлинга заказали заводу Кольта в Хартфорде, и Горлову поручили внести в них улучшения по его усмотрению. За основу был взят 10-ствольный вариант картечницы. Главные изменения, внесенные в него Горловым, заключались в использовании доработанного им и Гуниусом 4,2-линейного «бердановского» патрона и винтовочного ствола под него, улучшении затвора и выбрасывателя, повышении надежности работы. Другим странам «Кольт» предлагал улучшенные картечницы уже от себя, по сути, присвоив горловские усовершенствования. Заявлял о своих правах и сам Гатлинг. Так или иначе, в сентябре 1869 г. в Санкт-Петербург прибыли 20 10-ствольных картечниц Горлова (точнее, Гатлинга-Горлова), вскоре принятых на вооружение под обозначением «4,2-линейная скорострельная пушка». Эта «пушка» упоминается обычно как «образец 1871 года». Интерес к картечницам вполне логично совпал с принятием первой русской системы казнозарядных нарезных орудий обр. 1867 г. и работами над стальными «дальнобойными» орудиями — малокалиберные «скорострельные пушки» для стрельбы на близкие дальности выглядели полезным дополнением к ним. Всего заводу «Кольт» через Горлова заказали 100 картечниц с условием впоследствии установить их производство в России. По окончании выполнения заказа А.П. Горлов проверил счета и убедил американцев вернуть переплату в 1079 долларов 66 центов и даже продал заводу «Кольт» собранные стреляные гильзы и железные части, израсходованные в процессе испытаний.

Название «картечница», хоть и употреблялось широко, было слишком условным. Официальное название «скорострельная пушка» вскоре перестало отвечать действительности, а с появлением скорострельных ар-

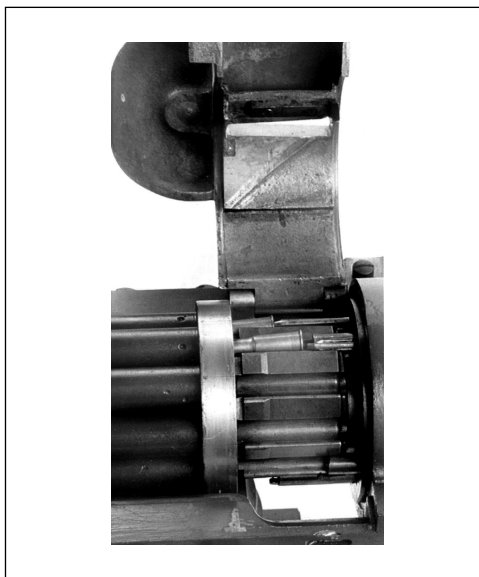

Казенная часть картечницы Гатлинга с откинутой крышкой приемника. Видны механизм подачи патронов и часть направляющего паза.

тиллерийских орудий с упругим лафетом просто рождало путаницу. Между тем уже в 1880-е гг. введен новый термин — «пулемет». В его происхождении тоже можно уследить французское влияние — для картечниц во французском языке кроме *mitrailleuse* использовали еще и название *canon à balles*, т.е. «пулевая пушка» или «орудие, стреляющее пулями» (так, в частности, именовалась картечница Реффи). В том, что название «пулемет» позднее перешло к новому, автоматическому типу оружия, нет ничего необычного — в том же французском языке слово *mitrailleuse* сохранилось для обозначения автоматического оружия (современные словари так и указывают — «*mitrailleuse* — пулемет»), да и англоязычное *machine gun* тоже поначалу применялось к «механическим» картечницам. Первые автоматические образцы в США и Великобритании, например, именовали «*automatic machine gun*», а в России — «автоматическими картечницами». Переходный период в развитии оружия порождал и «переходную» терминологию.

Ну а пока производство «4,2-линейных скорострельных пушек» обр. 1871 г. организовали на заводе Нобеля (впоследствии — завод «Русский дизель»). Загоскин на основе системы Гатлинга создал 8-ствольную картечницу под старый 6-линейный патрон. Завод Нобеля выпустил всего 8 таких картечниц, зато отработал на них технологию производства. А.А. Фишер на основе лафета этой картечницы разработал облегченный лафет к картечнице Горлова — до того использовали лафет полевой пушки. В обоих случаях картечница с передком, патронным и зарядными ящиками имела четверочную запряжку.

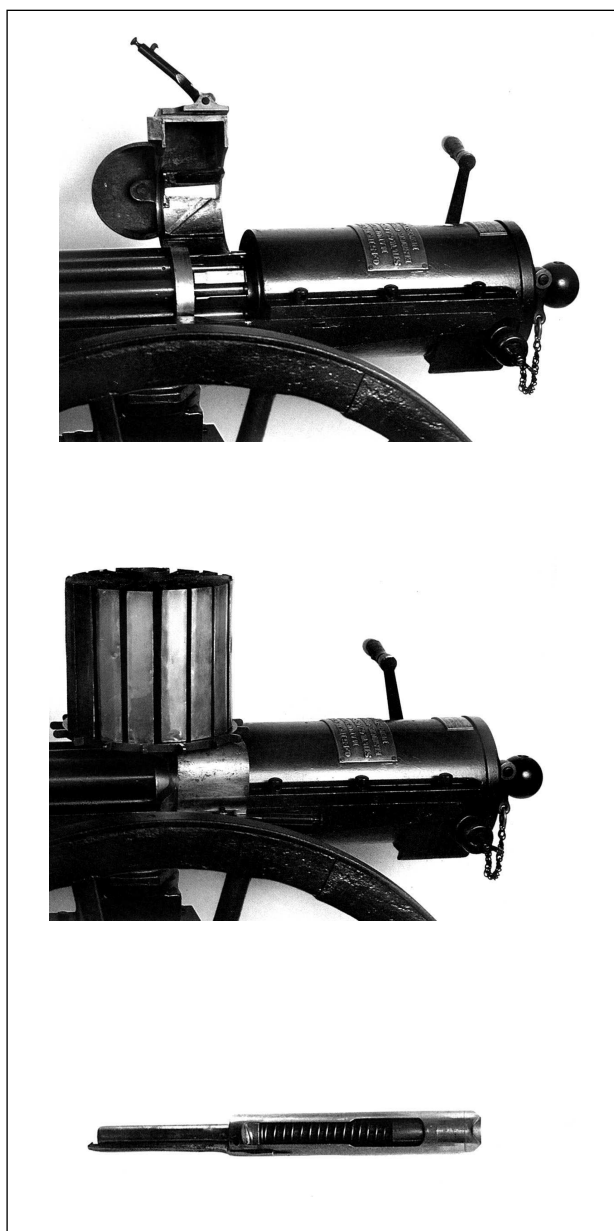

Сверху вниз: Казенная часть, «карусельное устройство» с коробчатыми магазинами и затвор картечницы Гатлинга.

К тому времени энтузиазм сторонников «скорострелок» несколько поостыл — слишком противоречив оказался опыт их применения в ходе Франко-прусской войны. Тем не менее в 1871 г. в артиллерийских бригадах Русской армии сформировали четвертые — «скорострельные» — батареи, вооружив их картечницами Гатлинга–Горлова. С переходом в 1872 г. в полевой артиллерии к шестибатарейной структуре артил-

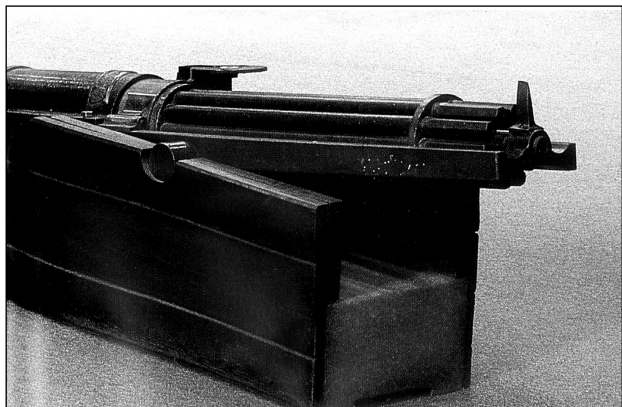

«Тело» 4,2-лин. (10,67-мм) десятиствольной картечницы Гатлинга–Горлова в экспозиции Тульского государственного музея оружия.

лерийских бригад «скорострельные» батареи стали в них шестью.

Не забыли и 6-ствольную картечницу Гатлинга. Ее усовершенствованием занялся инженер В.С. Барановский, и уже через два года после «горловской» на вооружение приняли картечницу обр.1873 г. системы Гатлинга–Барановского. При облегченном лафете и парной запряжке возросла маневренность картечницы. Немаловажно было и уменьшение ее расчета с 7 до 3 человек. Картечница Барановского производства Л. Нобеля была признана лучшей на «смотре митральез», организованном египетским хедивом (турецким правителем Египта). Впрочем, куда более значимым достижением В.С. Барановского станет другое скорострельное орудие, разработанное им чуть позже — 2,5-дм стальная казнозаряд-

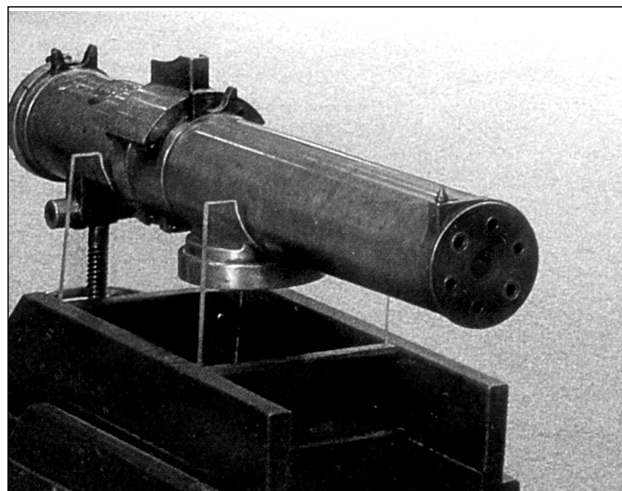

«Тело» 4,2-лин. (10,67-мм) шестиствольной картечницы Гатлинга–Барановского в экспозиции Тульского государственного музея оружия.

ная пушка с «упругим» лафетом (принята на вооружение в 1882 г.).

Система Гатлинга–Барановского могла стать «ближе» к пехоте и кавалерии, но пехотные и кавалерийские офицеры в опытах с картечницами не участвовали, вопросы их взаимодействия почти не рассматривались, что способствовало «узкой специализации» картечниц. В том же 1873 г. по приказу Главнокомандующего войсками гвардии и Петербургского военного округа великого князя Николая Николаевича-старшего провели сравнительные стрельбы четырех картечниц («скорострельных» пушек) и полувзвода пехоты по одинаковым мишеням и с одинаковых дальностей. Оказалось, что «пехота скорее определила расстояние, скорее выпустила свои патроны» и притом — с большей меткостью. В сочетании с выявленными эксплуатацией частыми задержками в работе механизмов это не прибавляло рукояточным картечницам популярности. Картечницы в целом нашли довольно ограниченное применение. Во время Хивинского похода 1873 г. две картечницы (огневой взвод) имелись в отряде генерал-майора Головачева, составленном из пехоты и казаков. На походе картечницы двигались обычно вместе с горными орудиями. Ночью 15 июня отряду Головачева пришлось отражать нападение туркмен близ Чандыря. После коротких перестрелок с небольшими группами противника основная часть отряда начала выдвижение в Ильялы и тут же подверглась нападению конных туркмен, которое отразила огнем стрелков, ракетной и пушечной батареей и ударом в штыки. В это время обе картечницы с двумя ротами стрелков обороняли обоз в лагере, стреляя практически в упор. В ходе этого похода картечницы обычно вели огонь вместе с «ружейными» стрелками на дальности до 1000–1100 м. Такой огонь позволял «отбрасывать» отряды туркмен, атакующих плотной массой.

Уже в 1876 г. последовало распоряжение об упразднении «скорострельных» батарей и передаче картечниц в крепости, на склады и частью — на флот. После этого картечницы выдавались в войска по специальному распоряжению и использовались как «дополнительное», нештатное (или сверхштатное) вооружение. Во время Русско-турецкой войны 1877–1878 гг. со складов Одесского военного округа выдали 27 картечниц для самообороны черноморских береговых батарей на случай вражеского десанта: 8 — в Одессу, 8 — в Очаков, 4 — в Севастополь, 4 — в Балаклаву, 3 — в Евпаторию. На флоте в этот период использовали вместе с картечницами системы Гатлинга картечницы Пальмкранца калибра 4,2 линии и 1 дюйм (25,4 мм). Картечница Пальмкранца (Пальмкранца–Винберга) впервые была представлена на Венской выставке 1873 г., после чего приобретена несколькими странами, включая Россию. Картечница имела 10 стволов «бердановского» калибра, уложенных в ряд горизонтально, механизмы перезарядки и

ударно-спусковой управлялись качающейся рукояткой. К ее существенным особенностям можно отнести регулируемую скорострельность (максимальная — 500 выстр./мин) и механизм автоматического рассеивания. Комиссия Морского ведомства, проводившая ее испытания, отмечала, что механизм картечницы «замечательно простого устройства», доступен для осмотра и смазки и в этом отношении превосходит картечницу Гатлинга. Скорострельность без рассеивания достигала 600–680 выстр./мин, с искусственным рассеиванием — 460–490 выстр./мин. В 1877 г. по одной-две картечницы Пальмкранца или Гатлинга ставили среди прочего вооружения на корабли береговой обороны типа «поповок», а также на мобилизованные гражданские суда. На кораблях турецкой Дунайской флотилии также имелись тогда американские «Гатлинги», но ранних и менее надежных моделей.

В 1877 г. Руцукский отряд русской Дунайской армии получил со складов Киевского округа 8 картечниц, образовавших полевую скорострельную батарею под командой капитана Мешетича. По данным генерал-лейтенанта С. Федорова, за всю кампанию батарея Руцукского отряда расстреляла всего 6422 патрона (в среднем по 802–803 на картечницу). Еще 8 картечниц действовали на Дунайских береговых батареях, под Никоподем, под Плевной, на Шипке. Эти картечницы считались в составе осадной артиллерии и применялись активнее, расстреляв всего 42 052 пули, или в среднем по 5256–5257 на одну картечницу. Так, 18 июня, когда шла переправа русских войск через Дунай, батарея обстреляла турецких стрелков на противоположном берегу Дуная, выпустив 176 пуль с расстояния 625–675 саженей (примерно 1330–1440 м), заставив турок отойти, чего до этого безуспешно добивалась артиллерия, стреляя шрапнелями. Под Турну-Магурели скорострельная батарея Голощапова расположила свои картечницы в 450 саженях (960 м) от турецких позиций, быстро пристрелялась по ним и через четверть часа заставила турок прекратить огонь, чем помогла последующему взятию Никополя. 14 октября батарея картечниц капитана Голощапова прибыла под Плевну. Здесь генерал Тотлебен выдвинул идею формирования «подвижного стрелкового отряда», включающего несколько рот стрелков с винтовками Мартина и Бердана, а также нарезными крепостными ружьями и картечницы — то есть речь шла об объединении скорострельного оружия для достижения местного огневого превосходства над противником. В составе отряда генерал-лейтенанта Скобелева сформировали «летучий отряд» из 2 рот стрелков, 6 картечниц и команды в 50 человек с крепостными ружьями. Перед последним штурмом Плевны картечницы расположили в передовых траншеях для фланкирования подступов к траншеям и обстрела местности впереди. Это было, пожалуй, единственной попыткой применить картечницы в наибольшем соответствии с их возможностями и

особенностями. В этом отряде можно увидеть и отдаленный прототип совместных действий отборных стрелков, крупнокалиберных снайперских винтовок и пулеметов. Поставленные на позиции картечницы отбивали атаки турок на русские траншеи, обстреливали рабочих на выдвинутых вперед турецких укреплениях, прикрывали отход разведчиков после вылазок. Стоит отметить, что дальность прицельной стрельбы винтовок русской армии была меньше, чем у английских винтовок, имевшихся у турецких стрелков, к тому же турки шире использовали «скорострельные» казнозарядные винтовки. Для компенсации этого русская пехота прибегала к залповому огню стрелков. И картечницы на этом фоне выглядели достаточно выгодно. Так, позицию русских частей от люнета до Тученицкого оврага прикрывала полубатарея из четырех картечниц от батареи Голощапова. Эти четыре картечницы несколько раз огнем с расстояния 470 саженей (около 1000 м) с успехом подавляли огонь турецких стрелков. Потом половину картечниц передали в отряд Скобелева, и осмелевшие турки на этом участке попытались обстрелять ружейным огнем Радищевскую позицию, но и две оставшиеся картечницы подавили их огонь. Генерал В.Л. Чебышев приводил слова турецкого писателя, что огонь русских картечниц был «убийственен и страшен».

Картечницы, доставленные на Шипку во второй половине ноября, предполагалось использовать для отражения возможных атак непосредственно перед позициями и прикрытия промежутков между артиллерийскими батареями (противоштурмовое средство), но здесь они не принесли заметной пользы.

16 своих картечниц русские передали болгарскому Земскому войску.

Малочисленность картечниц не позволила сделать определенных выводов об их боевой ценности. Тем не менее во время Ахал-Текинской экспедиции 1880–

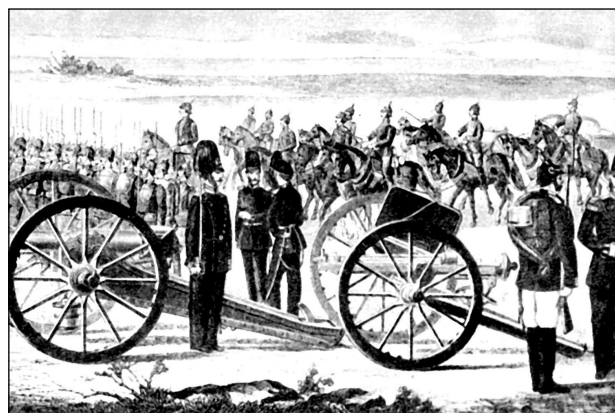

Как видно на этой гравюре, 10-ствольная картечница Гатлинга–Горлова (4,2-линейная скорострельная пушка обр.1871 г.) по размерам была сопоставима с 4-фунтовой (87-мм) нарезной полевой пушкой.

1881 г. генерал М.Д. Скобелев попросил выделить ему кроме артиллерийских орудий также «картечницы, ручные гранаты и ручные мортиры». С Кавказа были выделены 8 картечниц Гатлинга–Горлова из Александропольской крепости. Эти картечницы использовали для защиты «этапных пунктов коммуникационной линии». Кроме того, Скобелев получил «морскую батарею» (ее формированием занимался капитан 2 ранга С.О. Макаров), в состав которой вместе со скорострельными 1-фунтовыми пушками вошли 6 «морских» картечниц того же калибра 4,2 линии на легких десантных лафетах. Картечницы с двумя пушками относительно удачно применили при передовом отряде экспедиции под командованием полковника Гродекова. Ими прикрывали лагерь отряда при остановке на отдых. 6 июня 1880 г. отряду пришлось отступить после столкновения с противником у Янги-Кала, при этом картечницы вместе с артиллерийскими орудиями прикрывали отход, отражали атаки и рассеивали «группы неприятельских всадников». Другие картечницы вместе с залповым огнем стрелков отразили нападение текинцев на обоз. Картечницы включались во все рекогносцировочные отряды. В рекогносцировке на Янги-Кала, проведенной 4 декабря под личным командованием Скобелева, отряду пришлось столкнуться с любопытной тактикой противника: из крепости выскакивали группы всадников со стрелками на крупах лошадей, стрелки соскакивали на ходу и открывали огонь из-за бугров с 300–400 шагов. Подавить этот огонь и отразить атаки снова помогли картечницы. Во время следующей рекогносцировки, 12 декабря, отход разведывательного отряда прикрывали 4 картечницы — в этот день каждая из них расстреляла в среднем по 200 патронов. 20 декабря две картечницы были приданы пехоте колонны полковника Козелкова — одной из двух, участвовавших в штурме Янги-Кала. Причем картечницы вместе со стрелками должны были очищать огнем последовательно занимаемые кварталы кишлака. В этом бою они расстреляли по 100 патронов на картечницу. Затем при последовательном захвате укреплений противника на подступах к крепости Денгиль-Тепе картечницы вместе с орудиями ставили на занятые укрепления для защиты от контратак. С 22 по 28 декабря их использовали для прикрытия осадных работ русских частей и отражения вылазок из крепости (только за день 22 декабря все картечницы расстреляли 3800 патронов), а также для стрельбы с малых расстояний по противнику при штурме, проведенном полковником Куропаткиным 29 декабря. Для решительного штурма крепости Скобелев сосредоточил 4788 пехотинцев, 1043 кавалериста, 1068 артиллеристов — всего 6899 человек при 58 пушках, 5 картечницах и 16 мортирах. Инструкция, объявленная Скобелевым для штурма крепости, предусматривала нахождение картечниц «непосредственно при войсках в виде прежних полковых орудий, для ближайшей под-

держки пехоты» (позже и автоматическим пулеметам придется побыть в роли своеобразных «полковых орудий»). При штурме 12 января 1881 г. картечницы и горные орудия продвигались за штурмовыми колоннами, чтобы обеспечить поддержку на каждом этапе штурма и отражать контратаки. В целом действия «морской батареи», включая картечницы, были весьма удачны. После ее расформирования Скобелев писал: «От глубины сердца и убеждения благодарю флигель-адъютанта, капитана 2 ранга Макарова, командира батареи лейтенанта Шемана, мичманов Голикова и Майера, молодцам-матросам еще раз спасибо». Стоит отметить, что в сообщениях о действиях картечниц можно встретить словосочетания «противник отогнан», «принужден к молчанию» и т.п., но редко есть данные о количестве убитых или раненых (впрочем, и численность противника редко уточняется). По-видимому, психологическое действие картечниц намного превосходило их поражающее действие. Тем не менее применение картечниц в Ахал-Текинской экспедиции, несмотря на малочисленность, было наиболее разнообразно и активно, к тому же здесь они действовали в наиболее тесном взаимодействии с пехотой и кавалерией в обороне и в наступлении. Стоит упомянуть и эпизод осады крепости Геок-Тепе в том же Ахал-Текинском оазисе: в ходе рекогносцировки 4 декабря 1880 г., обнаружив, что текинцы стали группироваться на расстоянии 3000 шагов, Скобелев приказал Ширванскому батальону дать три «навесных залпа», и «осыпанные» текинцы были рассеяны ими. Впоследствии этот пример не раз приводился сторонниками залповой и пулеметной стрельбы на большие дистанции.

Мало кто из военных авторов тех лет обошел вопрос о картечницах. Независимо от того, подходили они к вопросу с «чисто теоретической» стороны или оценивали боевой опыт, мнения высказывались порой полярные. Среди сторонников картечниц были генерал В.Л. Чебышев, офицеры Генштаба И.П. Маслов, М.Н. Анненков. Кстати, В.Л. Чебышев, разработавший в 1885 г. даже собственную легкую 6-ствольную картечницу, приводил и теоретические обоснования и залповой стрельбы, и необходимости рассеивания выстрелов: «...если расстояние нельзя определить точно или если оно, вследствие подвижности цели, меняется непрерывно, так что нельзя успевать переустанавливать прицелы, то некоторое рассеивание выстрелов становится одним из средств, делающих стрельбу более действительной» («Военный сборник» №11 за 1889 г.). Начиная с первых дискуссий 1871 г., ярым и последовательным противником картечниц стал генерал М.И. Драгомиров, за что его долго считали «противником новой техники». Поскольку на мнение Драгомирова принято широко ссылаться в литературе, стоит остановиться на нем подробнее. Дело было не только в «штыколюбии» генерала, но и в свойствах «рукоятчных» картечниц.