

Людмила Хенкова  
Томаш Свобода



# ЧУДЕСА СВЕТА



ЭНЦИКЛОПЕДИЯ  
для юных читателей  
в картинках



*Аванта*

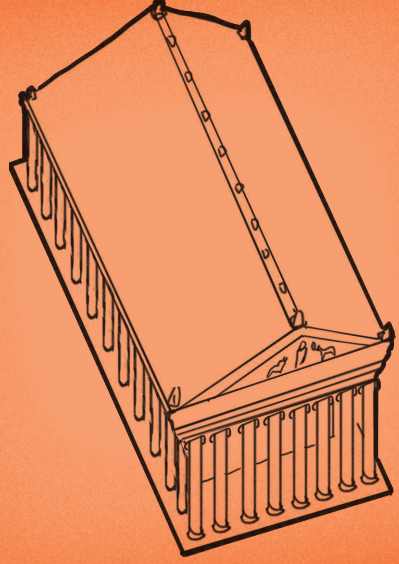
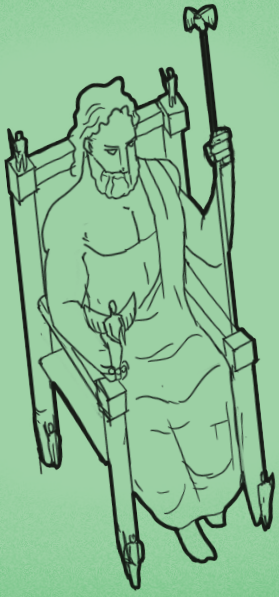

18

24

30

36

42

6

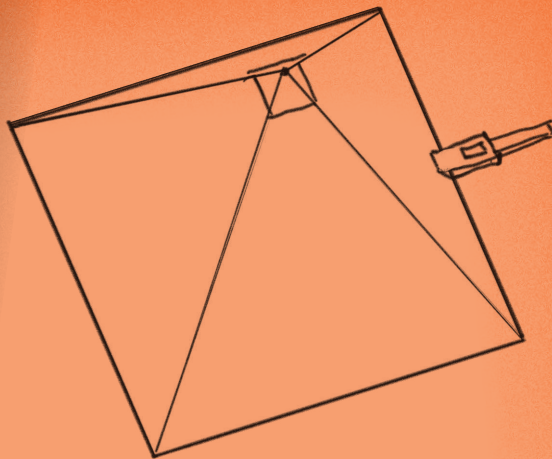
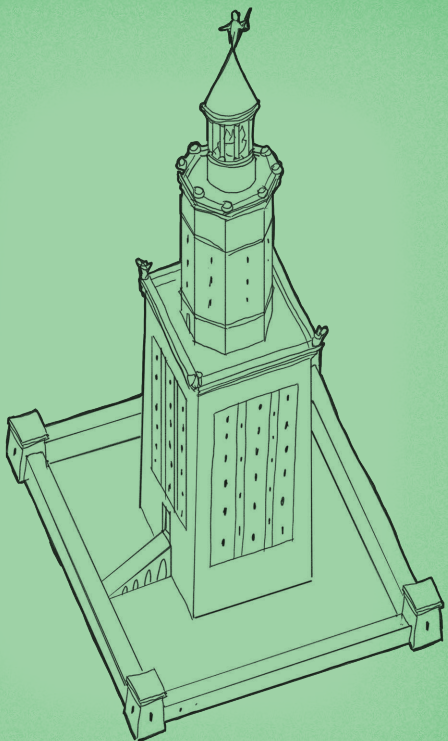

# Содержание

Введение .....	4
Комплекс пирамид в Гизе .....	6
Висячие сады Семирамиды .....	12
Статуя Зевса в Олимпии .....	18
Храм Артемиды Эфесской .....	24
Мавзолей в Галикарнасе .....	30
Колосс Родосский .....	36
Александрийский маяк .....	42

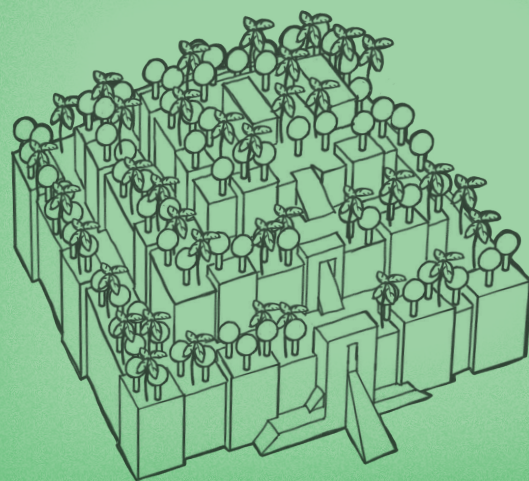
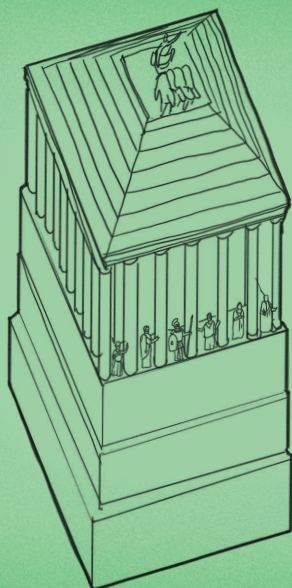

12

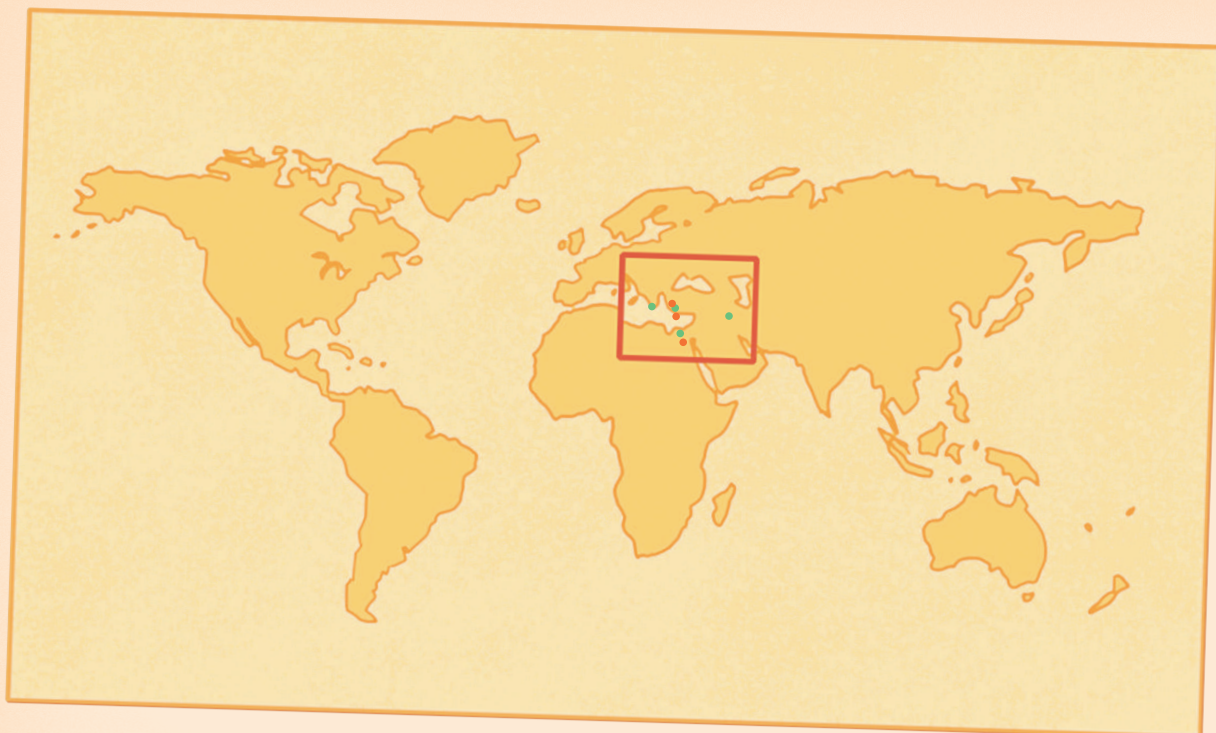



# Введение

.....

*Они сияют из прошлого, и их свет не меркнет. Это жемчужины древности, которые демонстрируют вечное стремление человека скопировать чудеса природы. Ведь люди всегда хотят большего: улучшить то, что возможно, отыскать новые возможности. Они хотят создать что-то, что вызовет чувство изумления и восхищения. Шедевр, который обеспечит автору вечную славу и бессмертие ещё при жизни.*

## От маленького к большому

В основе любого великого шедевра лежит маленький шаг. Идея. План. Рисунок. Часть. Целое. Крошечный, большой, огромный. Прежде чем построить пирамиду, колосс, гигантскую статую, висячий сад, требуются миллионы маленьких шагов, выверенных действий, ежедневной работы, кровь, пот и слёзы — всё ради того, чтобы реализовать видение, которому автор захотел придать форму, размер и цвет. Захватывающе, правда?



## Семь чудес света

Список чудес света с годами менялся и дополнялся. Ведь история их появления охватывает огромный период: от третьего тысячелетия до нашей эры, когда было построено самое древнее и единственное сохранившееся из чудес — египетские пирамиды, до первого тысячелетия до нашей эры, когда увидели свет другие сооружения. Большой вклад в список, конечно, внесли путешественники и писатели со всего мира. Они проделали долгий путь, чаще всего по морю, чтобы найти, описать и сообщить людям о захватывающем дух колоссе, маяке, садах и многом другом. А откуда ещё взяться списку, как не из культурного центра Египта, Александрии? А почему чудес семь? Что ж, в неделе семь дней, есть семь таинств и семь добродетелей. В Средние века существовало даже семь свободных искусств. Число семь обозначает завершенность и мистицизм. Что думаете?

## Миф или реальность?

Сегодня перед нами открыто множество возможностей: можно разговаривать с людьми с другого конца света, погружаться на дно океана и даже летать в космос. Но вернуться в прошлое люди пока ещё не могут. К счастью, есть историки и археологи, которые хотят узнать, как выглядели шедевры Древнего мира и как люди смогли построить такие колоссальные сооружения без современных технологий. Мнения экспертов расходятся, и мы не знаем наверняка, как всё было. Но можно просто поверить и насладиться подчас невероятными историями о том, как были построены чудеса света.

### СРАВНЕНИЕ РАЗМЕРОВ ЧУДЕС СВЕТА И ЭЙФЕЛЕВОЙ БАШНИ

