

УДК 623.4(430)
ББК 68.514
П56

Иллюстрация на переплете *В. Петелина*

Пономарев, Александр Борисович.
П56 305-мм мортиры «Шкода» М11 и М16. Сверхтяжелые «кувалды» Вермахта / Александр Пономарев. — Москва : Яуза-пресс, 2023. — 128 с. — (Война и мы. Танковая коллекция).

ISBN 978-5-9955-1070-3

Эта книга впервые во всех деталях рассказывает об истории создания, конструкции, опыте эксплуатации и боевом применении 305-мм мортиры (осадной гаубицы) фирмы «Шкода», ставшей одним из символов Первой мировой войны. Во Вторую мировую сверхтяжелая «кувалда» участвовала в Польской и Французской кампаниях Вермахта, в прицеле мортир тяжелых артиллерийских батальонов были Севастополь (1941—1942) и блокадный Ленинград (1942—1944), а последним эпизодом их боевого применения стала оборона Берлина. Издание иллюстрировано эксклюзивными цветными 3D-проекциями, уникальными чертежами и фотографиями.

УДК 623.4(430)
ББК 68.514

ISBN 978-5-9955-1070-3

© Пономарев А.Б., 2023
© ООО «Яуза-пресс», 2023

Все права защищены. Книга или любая ее часть не может быть скопирована, воспроизведена в электронной или механической форме, в виде фотокопии, записи в память ЭВМ, репродукции или каким-либо иным способом, а также использована в любой информационной системе без получения разрешения от издателя. Копирование, воспроизведение и иное использование книги или ее части без согласия издателя является незаконным и влечет уголовную, административную и гражданскую ответственность.

Научно-популярное издание

ВОЙНА И МЫ. ТАНКОВАЯ КОЛЛЕКЦИЯ

Пономарев Александр Борисович

**305-ММ МОРТИРЫ «ШКОДА» М11 И М16
СВЕРХТЯЖЕЛЫЕ «КУВАЛДЫ» ВЕРМАХТА**

В авторской редакции

Ответственный редактор *Н. Аничкин*

Художественный редактор *П. Волков*

Корректор *Т. Дегтярева*

Страна происхождения: Российская Федерация
Шығарылған елі: Ресей Федерациясы

ООО «Яуза-пресс»
109439, Москва, Волгоградский пр-т, д. 120, корп. 2.
Тел.: (495) 136-22-07
Home page: www.yauza.moscow
E-mail: editor@yauza.moscow

Өндірген мемлекет: Ресей
Сертификация қарастырылмаған

Дата изготовления / Подписано в печать 08.12.2022.
Формат 84x108^{1/16}. Печать офсетная. Усл. печ. л. 13,44.
Тираж экз. Заказ

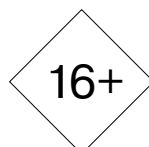

ISBN 978-5-9955-1070-3



9 785995 510703 >

СОДЕРЖАНИЕ

Металл против камня	5
Победные технологии	9
Секретный накатник	13
Соревнование калибров	15
Фобии двуединой монархии	16
Надежный чешский оружейник	17
305-мм. История создания	19
Описание конструкции	23
Снаряды	26
Управление огнем	30
Транспортировка	31
Монтаж орудия	33
Тягач от Austro-Daimler	37
Фердинанд Порше	39
Автопоезда и артиллерийские тягачи	41
Австро-венгерская армия	48
Организация частей 305-мм мортир	53
Артиллерийская тактика	54
1914–1918	55
Батареи на Западном фронте	56
Орудия на Восточном фронте	62
Итальянский фронт	65
Модификация М. 11/16	71
Мортира 30,5 см М. 16	71
Мортиры под Бухарестом	74
Звездный час тяжелой артиллерии	77
Сражение в Галиции	81
Голодное наступление	86
Мортиры во Второй мировой войне	88
Оценка орудия	90
Слабая конкуренция	91
«Большая Берта»	93
Тяжелая артиллерия русской армии	96
305-мм гаубица образца 1915 года	98
Металл против камня: финальная битва	105
Прощай, оружие!	
Рассуждения во дворе Артиллерийского музея	110
Приложения	115
Примечания	123
Библиография	125
Фотографии	126

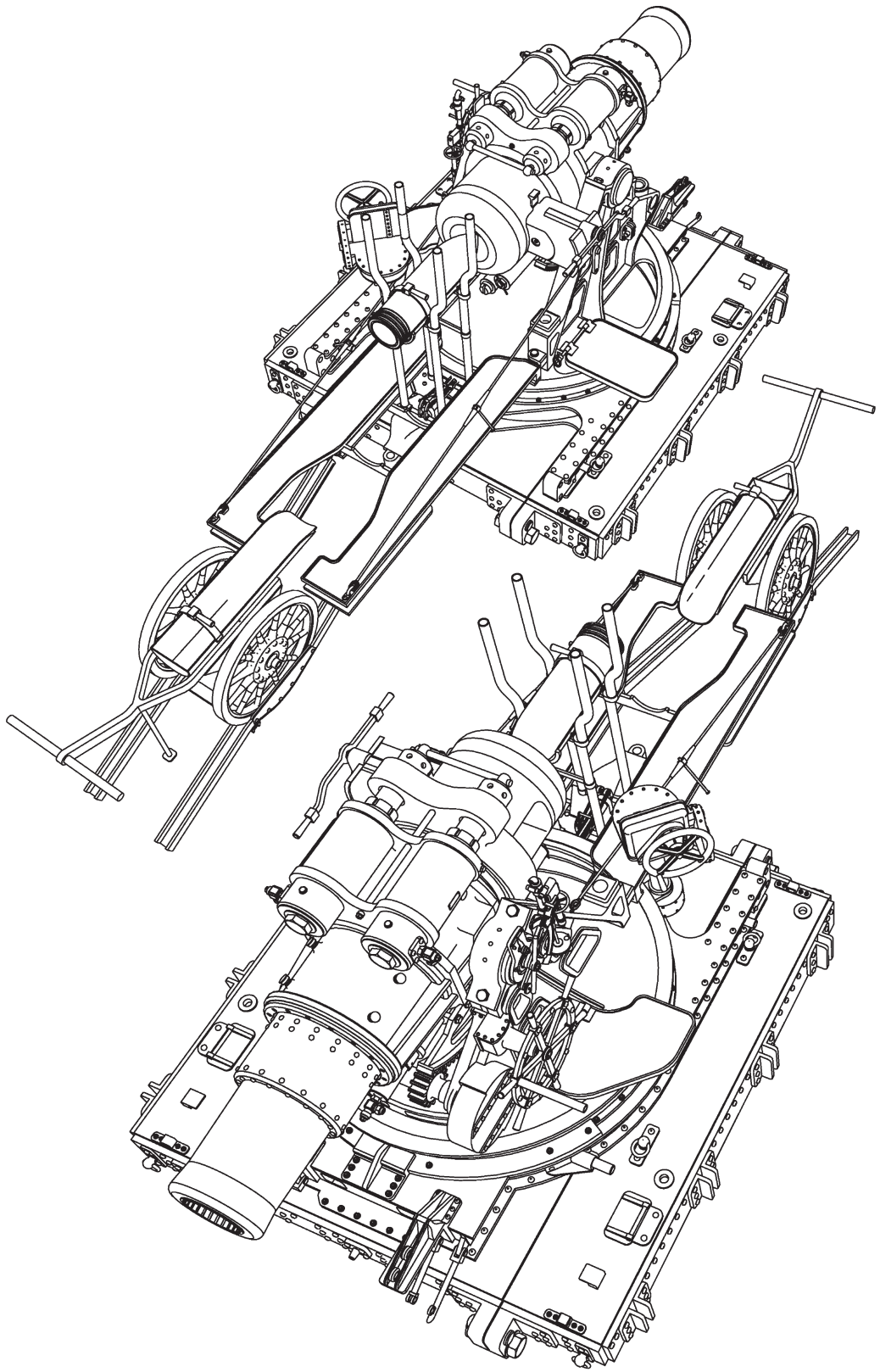

Военная техника редко оставляет кого-то равнодушным, являясь материальным воплощением интеллектуальных способностей человека: туристы, посещая Кремль, непременно фотографируются на фоне Царь-пушки.

Каждая эпоха имеет собственную символику, наиболее яркие и запоминающиеся образы Великой войны 1914 года припомнит каждый, кто интересовался военной историей — ромбовидный английский танк, красная этажерка германского самолета «Фоккер», громоздкий силуэт «Большой Берты».

Одним из таких символов является австро-венгерская 305-мм мортира М.11 с характерным коротким стволом и бочкообразными амортизаторами, более известная под её армейским прозвищем «Стройная Эмма» — ироничное производное от литеры «М» в её обозначении сделалось её неофициальным именем.

Металл против камня

Смертельное состязание между снарядом и крепостью — такое же древнее, как и само строительство военных укреплений. До эпохального изобретения пороха разрушение крепостных стен с большого расстояния всегда было делом непростым из-за небольшой кинетической энергии снарядов, выпущенных метательными устройствами, поэтому в противника кидали не только камни размером побольше или подожжённые факелы, но даже тела умерших от чумы, чтобы вызвать эпи-

демию среди укрывающихся за высокими стенами. Порох изменил всё — понятие «неприступная крепость» после использования энергии взрыва стало постепенно утрачивать своё значение: положение обороняющихся значительно ухудшилось, когда были построены первые орудия. Изначально их эффективность была не очень высокой, однако, как вскоре выяснилось, они обладали возможностью неограниченного увеличения энергии и веса снарядов, в то время как оружие метательное

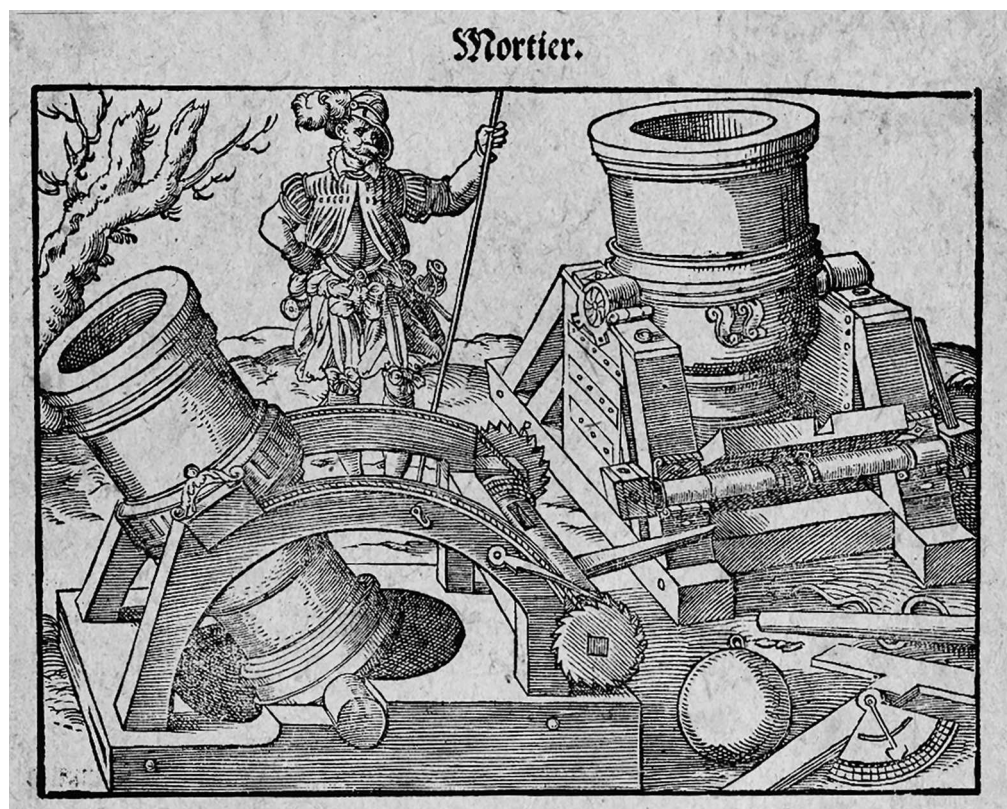

Старинные мортиры. Гравюра из «Военной книги» (Kriegsbuch) Леонгарда Фронспергера, 1573 г.

исчерпало свои возможности. С момента использования пороха именно пушки стали главным инструментом осадной войны. Фортификаторы и артиллеристы вступили в многовековое состязание: улучшение оборонительных сооружений стимулировало развитие артиллерии, — только всё более мощное орудие могло успешно бороться с их прочными стенами. Гении эпохи Возрождения — Леонардо да Винчи и Альбрехт Дюрер превратили строительство крепостей в научную дисциплину, постоянно модернизируемые системы фортификационной архитектуры становились все более устойчивыми к огню тогдашних пушек. Прочность стен во многом зависела от их толщины, и она росла все больше и больше. Материалы, из которых строились крепости, становились более устойчивыми к пробитию пушечными ядрами. Однако у крепостных сооружений всегда было слабое место — их крыша: лучший способ поразить любую оборонительную постройку — попасть в неё сверху. Поэто-

му основным орудием осадной артиллерии стали мортиры: орудия, снаряды которых имели невысокую скорость, зато очень крутую траекторию полёта.

До второй половины XIX века, несмотря на неизгладимое впечатление, которое производили на сторонних наблюдателей клубы дыма и грохот батарейных выстрелов, артиллерия проигрывала в соревновании между строителями крепостей и их разрушителями. У всех пушек имелся фатальный недостаток: даже самые мощные орудия того времени имели малую дальность прицельной стрельбы, — она составляла всего пару километров для тяжёлых орудий и несколько сотен метров для появившихся в начале XX века минометов. После того, как большинство армий приняли на вооружение стрелковое оружие с нарезным стволом, дальность стрельбы из винтовки сравнялась с дальностью стрельбы орудия. Для артиллеристов настали плохие времена: приходилось размещать артиллерийскую батарею под град пуль

*На с. 6–7:
13-дюймовая
мортира М 1861
федеральных войск
во время Граждан-
ской войны в Се-
верной Америке.
Йорктаун, 1862 г.*





или располагать её вне дальности винтовочного огня, — что значило значительно уменьшить точность попадания. Таким образом, до второй половины XIX века стены фортификационных сооружений оставались теоретически непроходимой преградой для осаждающих. Проблема решилась после появления нарезного орудийного ствола, который стал заряжаться не с жерла, а с казённого; сам снаряд тоже эволюционировал, он изменил свою форму со сферической на коническую. Это был важный шаг на пути установления господства артиллерии на поле боя: обтекаемая форма уменьшала сопротивление воздуха, это позволило увеличить скорость снаряда и уменьшить калибр, при этом точность и дальность стрельбы увеличилась.

Первой последствием перемен ощутила французская армия во время франко-прусской войны 1870 года. Большая часть укреплений, построенных на грани-

це с Германией, благодаря применению тяжелой артиллерии нового типа была легко захвачена немецкой армией: орудия со стальным стволом и казённым заряданием снаряда стреляли на немыслимую ранее дистанцию в 4500 метров, а их нарезные стволы гарантировали точное попадание в цель. Французская артиллерия была беспомощна, — её устаревшие орудия с фронтальным заряданием имели в два раза меньшую дальность, чем новые немецкие. Это явилось одной из причин поражения Франции в этой недолгой войне: на этот раз строители крепостей эффективно проиграли технологическую гонку создателям пушек. Их ответом явилось возвращение к изрядно подзабытому, но гораздо более прочному, чем кирпич, строительному материалу — бетону. Технология по его использованию была прекрасно известна еще древним римлянам, но в его преимуществах не было необходимости:

до его военного применения столь прочный строительный материал был просто никому не нужен. В то время как снаряды орудий разносили кирпичные форты в мелкие обломки, кирпич стали заменять бетоном. Форты стали зарываться все глубже и глубже, они засыпались многометровым слоем земли. Укрытые таким образом крыши бункеров наконец-то оказались в безопасности — это был короткий период относительного равновесия между артиллерией и укреплениями. Однако длился он недолго. Ответом артиллеристов стал взрыватель замедленного действия: быстрое развитие артиллерийской техники привело к изобретению нового снаряда. Его взрыв происходил не сразу после попадания в цель, а с запозданием несколько секунд, — за это время снаряд успевал пробить земляную насыпь, которой были укрыты форты; детонация заряда под толстым слоем земли только усиливала эффект от взрыва, его сила была в состоянии разрушить любые укрепления. Ответ не заставил себя ждать: виднейшие представители фортификационных школ обратились к тем же источникам, из которых прибыли новейшие орудия, — к металлургам и сталелитейной промышленности. В защите от артиллерии были задействованы преимущества брони, снаряд при попадании от неё ricochetил и взрывался снаружи; поскольку вся энергия взрыва рассеивалась, эффект от попадания снаряда оказывался нулевым.

Первопроходцем нового вида укрепления, получившего название бронированного, стал бельгийский военный инженер Анри Алексис Бриальмон [1]. Возникла повсеместная мода на бронированные башни, их непробиваемая сталь должна была защитить орудия, наблюдательные точки и пункты управления огнем, — теперь развитие фортификации оказалось тесно связанным с научными исследованиями в об-

ласти литейных и металлургических технологий. Вначале они велись за частные деньги и на страх и риск изобретателей, которые, как правило, были владельцами промышленных предприятий. Сталелитейная промышленность росла как на дрожжах, промышленники начали получать государственные дотации: за бюджетные деньги военные начали финансировать развитие науки, а благодаря науке армия стала получать лучшее оружие. Впрочем, не всё шло гладко, — первоначально возникли технологические трудности при отливке металлических куполов достаточной прочности, это были стальные объекты сложной криволинейной формы. Сталевары разработали эффективный метод литья крупногабаритных стальных деталей, поэтому бронированные башни делались всё толще и устойчивее к артиллерийскому огню. Невидимое сражение меча со щитом продолжалось: новые технологии обеспечили временное преимущество фортификации над артиллерией — расчеты показывали, что для пробивания тогдашней брони требовались стволы калибром более 220 миллиметров. Такими были только корабельные орудия, установленные в башнях дредноутов, столь огромные и тяжелые устройства нельзя было доставить к местам сражений: такого количества лошадей не было ни у одной из стран-соперниц! Корпус военных строителей мог вздохнуть с облегчением — о неизбежном, казалось бы, поражении крепостей артиллерийским огнём на какое-то время можно было забыть. Однако за прогресс пришлось заплатить немалую цену: стоимость фортов быстро росла из-за использования новейших технологий, внедрение которых требовало немалых финансовых затрат. Поэтому позволить себе новые решения могли только страны с огромными военными бюджетами и развитой отечественной промышленностью.

Победные технологии

С древнейших времён передовые разработки оказывались на службе военных. Превосходство в технологиях очень часто решало исход целых кампаний, — научные изобретения и их внедрение могли сыграть вескую роль в победе или предупредить поражение: их роль в боевых действиях могла оказаться определяющей. Для подкрепления тезиса рассмотрим два исторических примера.

Держава Чингисхана, самая большая континентальная империя мира, простиралась от Жёлтого моря до границ Центральной Европы, однако одним из факторов столь успешной экспансии сообщества кочевых племён стало то, что ханское войско овладело технологией осады фортификационных укреплений и разрушения любых каменных сооружений: Великая Китайская стена не спасла империю Цзинь от вторжения её северных соседей. Для любой армии того времени осада крепости была долгой и дорогостоящей операцией, требовавшей уникальных знаний и навыков. Отсутствие надлежащего опыта в этом виде военного искусства сказалось в 1207 году, когда Чингисхан осадил крепость Чун-Сюн государства тангутов Си-Ся. Из-за незнания приёмов ведения осады было принято волюнтаристское решение о повороте реки, дабы та затопила город и смыла укрепления врага, не желающего капитулировать. Воины Чингисхана приступили к рытью канала, однако ошибки в расчётах и отсутствие надлежащей научной экспертизы проводимых мелиоративных работ привели к плачевным результатам, — осаждающие затопили собственный лагерь. Наблюдая со стен душераздирающие сцены борьбы неумеющих плавать монголов стихией, вышедшей из повиновения, город тут же капитулировал, — вероятно, логика обороняющихся была такой: если захватчики могут сотворить с собой такое, то что тогда они сделают с нами?

При последующем вторжении в Китай монголы внесли серьёзные изменения в свою тактику: предпочтение отдавалось генеральному сражению в открытом поле, после разгрома главных сил противника можно было без опаски углубляться на его территорию; если же военные действия происходили на хорошо укрепленной местности, то захватчики предпочитали отсиживать сильные крепости напоследок. Однако после покорения Китая выход был

найден — в армию завоевателей на службу стали привлекать китайских умельцев осадного дела. Первое упоминание об иностранных военспецх относится уже к 1211 году, и с той поры китайские, а позже мусульманские инженеры неизменно участвовали в осадах вражеских крепостей.

С точки зрения европейских хронистов, детально описавших осадные орудия, выглядели те, на их взгляд, необычно. В их механизмах использовали не принцип гравитационного действия работы противовеса, как в европейской практике строительства подобных изделий, вроде римской катапульты или средневекового требушета, — они работали по принципу использования рычага. Иногда до десятка рычагов последовательно соединялись друг с другом и балансировались противовесами; на один конец рычага укладывался снаряд, к другому крепилось несколько канатов, дальнобойность катапульты зависела от усилия и количества людей, тянувших за него. У однорычажных катапулт за два каната дергало 20 человек, а у самых больших катапулт число канатов доходило до 125, а обслуживающий персонал гигантского сооружения состоял из 250 человек — большие катапульты метали снаряды массой до 40 килограммов. Первоначальная дальнобойность их была невысокой, но в одном из трактатов XII века упоминается о технологическом прорыве: конструкция катапулт была значительно улучшена, так что однорычажные катапульты с расчётом в 10–15 человек стали метать снаряды весом до центнера на 250–270 шагов, про дальнобойные катапульты говорится о дальности стрельбы в 350 шагов. Детальных чертежей механизмов не сохранилось, однако известно, что деревянные части катапулт изготавливались из дуба, канаты плелись из пеньки и кожаных ремней, перекрученных между собой. Такое сочетание делало орудие всепогодным: в сухую погоду кожа усаживалась, а пенька растягивалась, в дождливую — наоборот. Совершенствование коснулось и метательных зарядов: при осаде стали использовать снаряды глиняные, раскалявавшиеся при ударе, — в отличие от камней, повторное их использование против нападающих исключалось.

В завоёванном монголами Китае использовали осадную артиллерию в виде стационарных арбалетов, однако монгольской ар-



мии требовалась мобильность: орудия стали устанавливать на деревянных лафетах, но эти орудия были настолько тяжелы, что их перемещение требовало значительных усилий. В заключении можно упомянуть, что монгольская армия внесла в военное дело еще один важный вклад, использовав примитивную огнестрельную артиллерию: в 1259 году китайские оружейники изготовили снаряд, называемый хронистами «огненным копьем», — в толстый бамбуковый стебель набивался порох, перемешанный с мелкими камнями, такой прототип картечи при взрыве разбрасывал поражающие элементы на пару сотен метров.

Впрочем, выходцы из степей оказались ничемными мореходами, — стремления монгольской армии завоевать японские острова кончились плачевно: обе попытки, предпринятые Хубилаем, внуком Чингисхана в 1274 и 1281 годах, провалились. Немаловажную роль в поражении сыграло неумение овладеть новыми для степняков навыками: не имевшие опыта в мореплавании, навигации и морских сражениях, а так-

же недостаточно знавшие технологию судостроения, армады континентальной империи оба раза потерпели сокрушительное поражение, отчасти от действий более маневренного японского флота и отсутствия опыта в проведении столь масштабных десантных операций, а в основном из-за факторов невоенных — высадка провалилась из-за непогоды. При первом вторжении монголы высадились на островах Цусима и Ики, после чего подошли к острову Кюсю и приступили к десантированию и обстрелу береговых укреплений из огнеметательных орудий, однако начавшийся тайфун вынудил захватчиков ретироваться. На неудачу второй, ещё более провальной экспедиции, аналога будущей более успешной операции «Оверлорд»¹, также повлияло отсутствие точных метеорологических данных, — тайфун разметал десантную флоти-

Монгольский флот погубил «божественный ветер». Два японских самурая у тела монгольского воина. Изображение из храма Комода в г. Сасуура на острове Цусима

¹ Совместная операция англо-американских союзников по высадке войск в Нормандии в июне-августе 1944 года, крупнейшая десантная операция в истории.

лию, имевшую на борту армию вторжения численностью в сто тысяч воинов. Провал монгольского вторжения обогатил военную терминологию новым термином — «камикадзе»: лётчиков-самоубийц в эпоху наследников Чингисхана не существовало — с японского словосочетание переводится как «божественный ветер».

Практика присвоения военных технологий путём привлечения иностранных специалистов практиковалась не только во времена Чингисхана, — при осаде Константинополя в 1453 году армией турок-османов произошёл настоящий технологический прорыв, окончательно решивший судьбу византийской империи. Чтобы захватить столицу Византии, туркам требовались мощные артиллерийские орудия, — укрепления Константинополя строились не одну сотню лет, осаждающим следовало разрушить стены, считавшиеся неприступными. До начала осады было известно, что османы способны отливать пушки среднего размера, но параметры орудий, которые они смогли создать и использовать, намного превзошли худшие опасения защитников города, — количество построенных пушек достигло двух

сотен, те были изготовлены на специально возведенных литейных заводах. Из-за того, что оружейные мастерские находились на расстоянии более двухсот километров от Константинополя, пришлось решать проблему их транспортировки и организовать доставку новых тяжёлых орудий к месту осады: караван из 69 крупных орудий получился впечатляющим, в его состав входила огромная пушка, которую тянули 30 упряжек, в которых впрягли 60 волов и более 400 человек.

Незадолго до начала военных действий венгерский пушечный мастер Орбан предложил византийскому императору Константину Палеологу Драгашу свои услуги. Однако военный бюджет обанкротившейся империи не был рассчитан на подобные траты, казна была пуста, поэтому от предложения инородца-оружейника построить пушки, которые помогли бы защитить город, пришлось отказаться. Тогда Орбан обратился к султану Мехмеду II, который заплатил оружейнику гонорар, в четыре раза превышающий запрошенный изначально. Имея достаточно материалов и средств, венгерский инженер построил в Эдирне обещанное султану орудие за три месяца.

Осада Константинополя. Фрагмент миниатюры Жана де Тавернье, 1455 г. Две бомбарды изображены в правом нижнем углу



Огромная пушка, названная «Базилика», которую Орбан отлил для Мехмеда, была чудом техники своего времени: орудие весило 32 тонны, его длина составила 8,1 метра, оно было способно метать каменные ядра весом в 270 килограмм калибром в 900 миллиметров на дистанцию от полутора до двух километров [2]. Для обслуживания и стрельбы из бомбарды требовалось около 700 человек, в расчёт орудия входили 30 пар быков, 50 плотников и 200 рабочих для создания деревянных мостков. По словам поздневизантийского историка XV века Критовула, «эта пушка решила всё», [3] — благодаря артиллерийскому орудью Орбана столица Византии пала.

Впрочем, у «Базилики» было несколько серьёзных недостатков: для её перезарядки требовалось три часа, а надлежащее количество снарядов вытесать не успели. Уже на второй день эксплуатации на стволе появились трещины, а через шесть недель она и вовсе разрушилась от собствен-

ной отдачи. Однако это уже не имело значения: 29 мая 1453 года удачный выстрел из орудия, обладавшего невероятной для своего времени пробивной силой, проделал огромную брешь в стене города, что помогло османам ворваться в Константинополь и одержать победу.

Орбан был военным мастером-литейщиком, родом из местечка Брашов в Трансильвании — впрочем, его этническая принадлежность не ясна: Венгрия и Румыния оспаривают друг у друга его происхождение. Впрочем, воспользоваться плодами своих трудов Орбану не удалось: дата его кончины хорошо известна, а вот насчёт причин смерти мастера у историков существуют две версии. По первой, Орбан героически погиб, находясь рядом с одним из своих изделий в момент его самоподрыва. Вторая версия более нравоучительна: прознав о давних сепаратных переговорах оружейника с константинопольским императором, Мехмед II повелел отрубить двуручнику голову.

Секретный накатник

Со времен изобретения пороха и появления первых орудий, его использующих, конструкторы пытались решить весьма сложную задачу — как избежать отката орудия после выстрела, или хотя бы как-то минимизировать его последствия; артиллеристы в это время производили утомительные манипуляции, чтобы поставить укатившуюся пушку на прежнюю позицию, дабы ещё раз навести ту на цель и не дать промаха. Проблема долго казалась неразрешимой — смещение орудия сказывалось не только на его точности, но и снижало скорострельность. Однако артиллерийские инженеры — народ упрямый, и после того, как многочисленные эксперименты с использованием силы трения, сжатого воздуха или силы тяжести ни к чему не привели, они остановились на гидравлике.

Новейший тормоз отката появился в Англии, Франции и Германии почти в одно время, его функцией было нейтрализовать откат ствола путём сжатия стальных пружин, которые возвращали ствол в прежнее положение. Несмотря на несовершенство конструкции, предприятие Фридриха Круппа [4] стало применять её на производимых концерном пушках. Однако настоящий прорыв удалось осуществить французским оружейникам.

В 1892 артиллерийское ведомство возглавил генерал Матье, именно он вместе с несколькими талантливыми офицерами-артиллеристами поставил амбициозную задачу — создать принципиально новый тип орудия. Работа проводилась в обстановке полной секретности, капитаны Сент-Клэр Девиль и Эмиль Римальо заново разработали затвор, прицел, дистанци-



Французская 75-мм полевая пушка образца 1897 г. Тренированный расчет демонстрировал ее феноменальную скорострельность — 30 выстрелов в минуту

Соревнование калибров

В состязании стали и камня наступил короткий период превосходства крепостей над пушками. Однако военные не желали почивать на лаврах — каждая европейская армия хотела получить преимущество над своими соседями. Впрочем, им было достаточно улучшить то, что уже имелось: у каждой страны в арсеналах уже накапливались большие стволы, способные полностью разрушить любой форт, даже оснащенный бронированными элементами. Математические расчеты и интуиция талантливых инженеров-металлургов XIX века подсказали, что проблема разрушения новейших фортификационных сооружений решается, главным вопросом становилась реализация подобных проектов в материале, однако бурный рост производственных технологий позволял воплотить в металле самые сложные конструкции. Всем были нужны большие пушки, до сих пор столь мощные орудия использовались в береговой обороне и на крупных линейных кораблях. Они были слишком громоздкими и тяжелыми, чтобы их можно было перевозить по суше. Конструкторы принялись за лихорадочную работу, проведенные эксперименты с построенными прототипами вскоре начали приносить ощутимые результаты.

Главный законодатель моды — ведущий производитель артиллерийского оружия нового поколения, немецкий концерн

Круппа представил свое новейшее творение — 280-мм орудие, разработанное в 1880-х годах по заказу итальянских военных. Другие страны не отставали: Франция дебютировала тяжелыми орудиями де Банжа (de Bange): сначала 220-мм осадной мортирой, а следом — 270-мм мортирой с дальностью стрельбы 8000 метров и массой снаряда от 150 до 230 кг. Впрочем, у каждого есть свои недостатки, — чтобы доставить 10-тонное орудие на позицию, военным приходилось строить узкоколейку, на что уходило около двух недель. Не осталась в стороне Великобритания: она ответила 9,2-дюймовой пушкой (BL 9.2-inch howitzer) калибром 233,7-мм, предназначенной для обороны островного побережья, дальность её стрельбы составляла 9200 метров при массе снаряда 130 кг, во время войны 1914-года их придется разбирать, переправлять через Ла-Манш и частями доставлять на поля сражений [8].

Справа:
27-см мортира системы де Банжа (Mortier de 270 mm de siege Modele 1885

Внизу:
9,2-дюймовое орудие BL 9,2-inch howitzer. Модернизированная модель 1917 г.

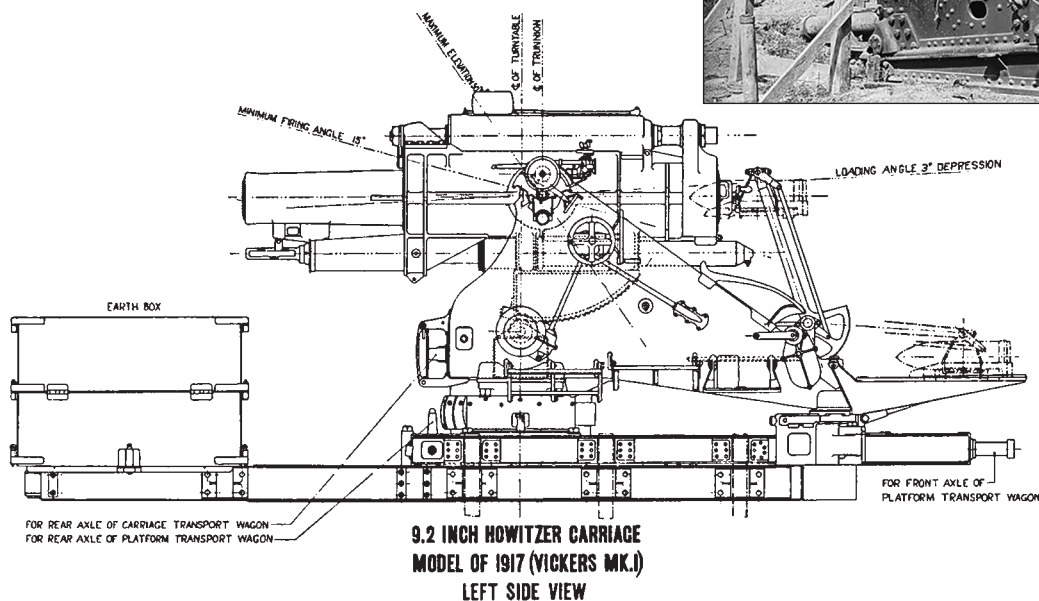
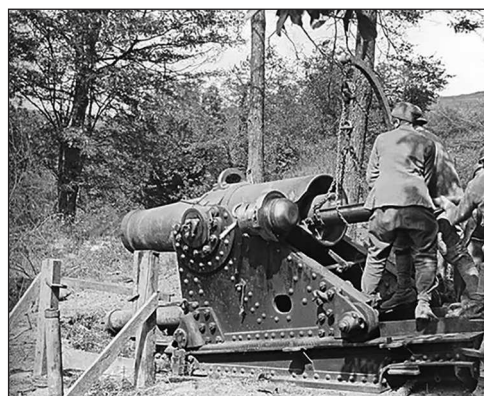

Фобии двуединой монархии

За развитием военных технологий внимательно следили из Австро-Венгрии. Разноплеменная монархия, стремившаяся казаться сверхдержавой, из-за постоянных конфликтов с соседями была особенно склонна к решению своих проблем силой. Армия империи, при всём её внешнем блеске, пребывала далеко не в лучшем состоянии. Для императора Франца Иосифа своеобразным ориентиром всегда являлась армия соседней Германии, стареющий монарх понимал, что собственные вооружённые силы давно нуждаются в реформе. Европейская гонка вооружений поставила австрийских генералов перед фактом в необходимости вооружить армию современной тяжелой и сверхтяжелой артиллерией.

География империи Габсбургов предъявляла свои жёсткие требования, обязывая вооружённые силы империи быть мобильными. Сеть железных дорог уже опоясала страну, та позволяла быстро перебросить целые корпуса из одной её части в другую. На границах империи было неспокойно: Балканы, разумно именуемые пороховым погребом Европы, были заняты выяснением отношений меж собой на юге, за Альпийскими перевалами ненадёжная Италия занялась строительством линии фортов, на востоке Российская империя, придя в себя после поражения от Японии, бурно развивала военную промышленность, — даже проиграв войну, русская армия продемонстрировала невероятные военные навыки и способность к сопротивлению. Такой потенциальный противник Австро-Венгрии был наиболее опасен, огромная страна имела несколько мощных приграничных узлов обороны — цепь из хорошо укрепленных крепостей: Ивангород (Демблин), Ново-Георгиевск (Модлин) и Осовец, и только мощная осадная артиллерия могла эффективно бороться против таких укреплений. От приграничных итальянских фортов до русских крепостей было несколько сотен километров, вероятные военные действия требовали от тяжёлой артиллерии высокой скорости переброски, — именно из такого рода анализа появилась идея мобильного тяжёлого орудия, способного быстро преодолевать большие расстояния. Кроме того, подобная пушка

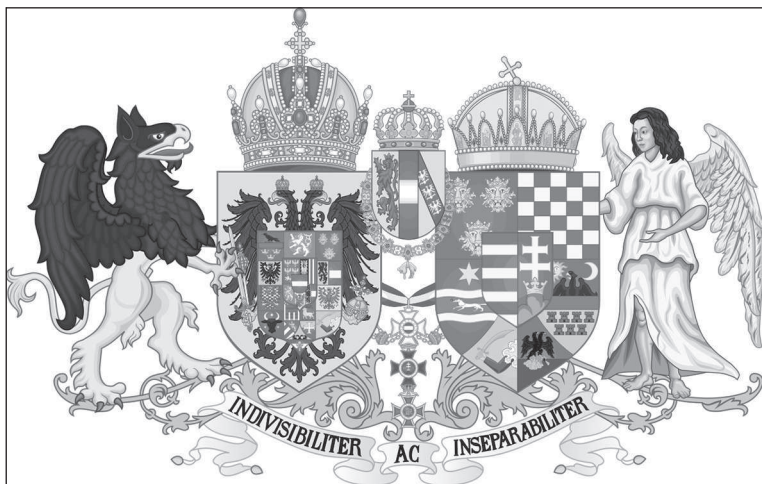

должна была быть универсальной и могла оказать неоценимую помощь при защите собственных крепостей, издали уничтожая осадные батареи противника.

Герб Австро-Венгерской империи

Подобная концепция создавала серьёзное преимущество, — высокая мобильность задуманного орудия в передвижениях по предполагаемым фронтам означала, что дорогостоящие системы вооружения не потребуются снимать с крепостных бастионов, частями грузить в железнодорожные вагоны, а по прибытии оборудовать позиции и собирать заново. Имелся ещё один немаловажный фактор — деньги, для постройки дорогой крупнокалиберной пушки имелись серьёзные экономические ограничения: Австро-Венгерская империя имела более чем скромный военный бюджет, средств для того, чтобы одновременно заниматься укреплением крепостей и закупать тяжёлые орудия для полевой артиллерии не хватало. Поэтому именно универсальное мобильное орудие идеально отвечало различающимся требованиям как полевой, так и крепостной артиллерии, к тому же стремительное развитие автомобильной промышленности способствовало созданию именно такого вида оружия: даже в начале XX века было трудно представить себе буксировку многотонного монстра с помощью огромного стада впряжённых в громыхающие повозки лошадей.

Надежный чешский оружейник



*Эмиль Шкода
(1839–1900)*

Основателем крупнейшего машиностроительного завода империи был Эмиль Риттер фон Шкода [9]. Талантливый инженер и удачливый предприниматель, он получил блестящее образование в двух университетах, прошёл практику во Франции, Англии и Соединённых Штатах Америки. Он долго работал в Пруссии, которая в середине XIX века превратилась в одну из самых технически развитых стран Европы. В 1866 году Эмиль вернулся на родину, где стал главным инженером небольшой фабрики по выпуску техники Валленштейна-Вартенберга в городе Пльзень. Три года спустя, в 1869 году, он выкупил фабрику у её владельца, перенёс её из центра города

на окраину и приступил к её расширению. Сначала компания производила оборудование для пивоваренных и сахарных заводов, и более сложное — для рудников. В 1886 году везучий пльзеньский предприниматель получил подряд на строительство железной дороги, в 1890 году был выстроен первый завод по производству оружия для австро-венгерской армии. Уже через двадцать лет фабрика представляла собой современное литейное и металлообрабатывающее предприятие, способное отливать детали весом в десятки тонн. В 1896 году завод был расширен, что позволило компании стать одним из крупнейших европейских производителей оружия. К концу столетия детище Эмиля

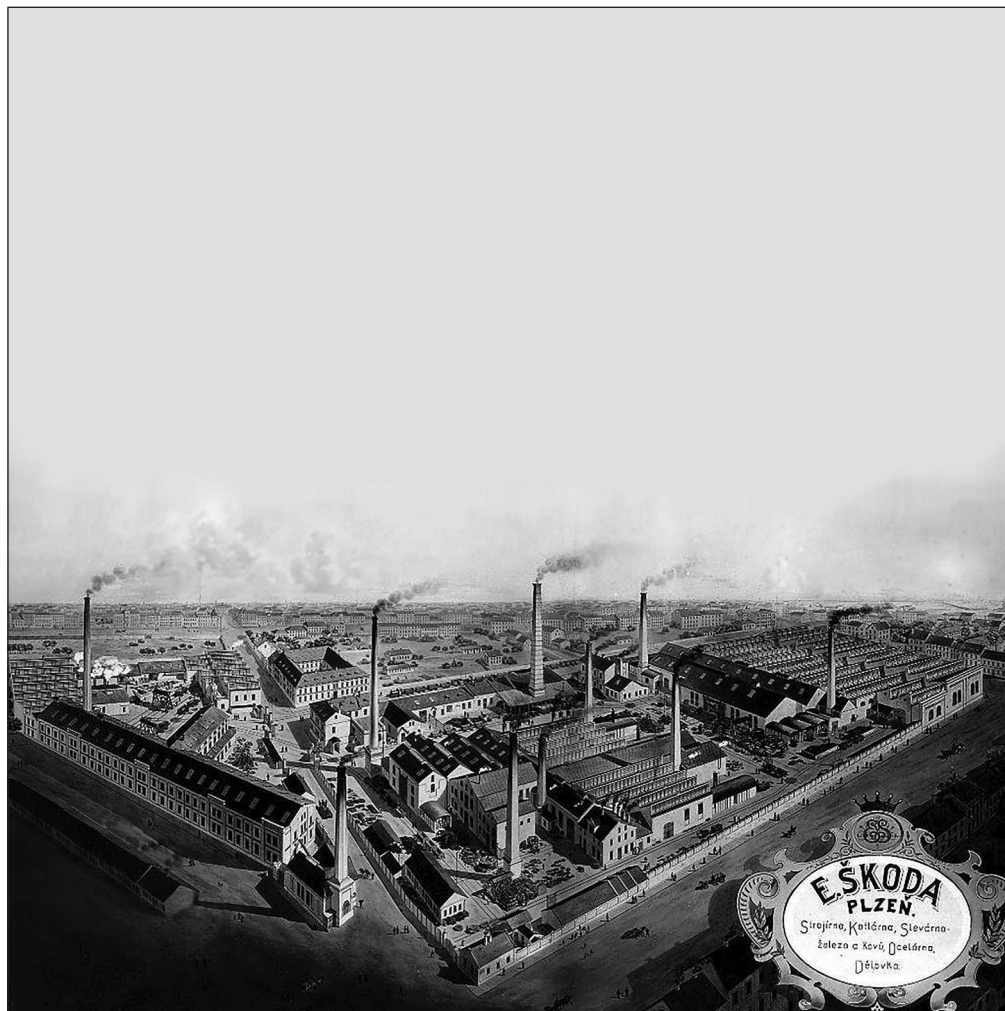

Панорама завода

Шкоды поставляло австро-венгерской армии львиную долю артиллерийского вооружения, в её цехах производились крупнокалиберные артиллерийские системы для флота, бронированные колпаки для крепостей и другие компоненты военной техники, — чешская фабрика бурно развивалась, поглощая массу мелких предприятий, разрастаясь в крупнейший оружейный концерн Европы.

Благодаря чешскому производителю австро-венгерская армия в самом конце XIX века уже располагала тяжёлыми орудиями — 240-мм «бомбовыми мортирами» (24 cm Bombenmörser M.1898), способными вести огонь 133-киллограммовыми снарядами на дальность шесть с половиной километров. Орудие отличала высокая мобильность и относительно небольшой (для такого типа артиллерийских систем) вес в 8635 кг, пушка с длиной ствола 2350 мм могла стрелять снарядами массой 128 кг. Построенное на заводе Эмиля Шкоды в Пльзене, по своему дизайну орудие больше всего походило на пушки крепостной артиллерии и имело ряд характерных элементов, которые позже были применены в более мощной 305-мм мортире, например, гидравлические накатники или основание-платформа, на которой размещался лафет.

Для транспортировки мортира разбиралась на две части: основание с лафетом и ствол грузились на отдельные повозки: для перемещения батареи из четырёх орудий требовалось более 330 лошадей. Впрочем, тяга была конной лишь изначально, во время начавшейся в 1914 году войны по мере насыщения армии артиллерийскими тягачами с мотором внутреннего сгорания и дизель-электрическим приводом от конной тяги отказались. 240-мм орудия были переданы в самостоятельные крепостные роты, они годились как для защиты крепостей, так и для проведения осадных бомбардировок.

Мортиры М.1898 нашли неплохого покупателя — для своих нужд их закупила британская армия, их собирались использовать во время англо-бурской войны 1899–1902 годов. Впрочем, на войну они опоздали: М.1898 в количестве 111 штук были закуплены Великобританией только в 1900 году, собираясь задействовать их при осаде Претории, однако на фронт пушки прибыли слишком поздно. После вой-



240-мм мортира М.1898 — предшественница 305-мм орудия. Перевал Вальпарола, 1916 г.

ны англичане перевезли два таких орудия в Китай. После начала Первой мировой войны чешские мортиры находились в Великобритании в распоряжении гарнизонной артиллерии и использовались в качестве учебных для подготовки будущих артиллеристов. В Первую мировую войну до фронта они не доехали, в 1920 году окончательно устаревшие мортиры были сняты с вооружения [10].