

### #3 Рулетка

Рулетка — незаменимый помощник в делах, где требуется измерить длину. Например, если тебе понадобился новый рабочий стол, измерь длину старого. Выбирая стол в магазине, ты будешь точно знать необходимые параметры.

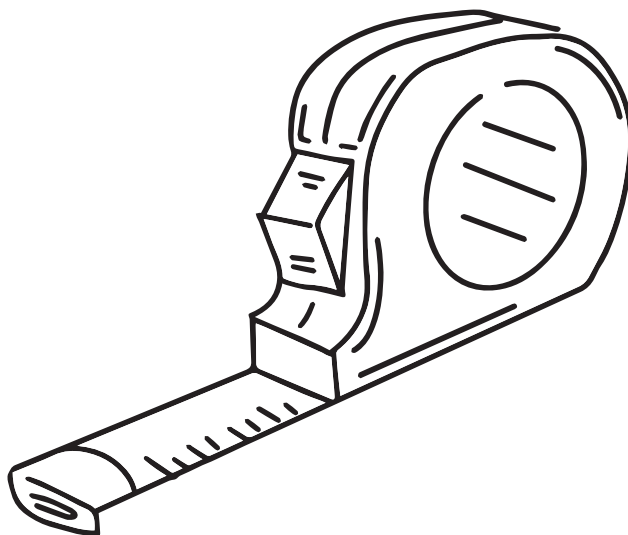

### #4 Плоскогубцы

Если гвоздь забит криво — не беда. Вытащить его помогут плоскогубцы.

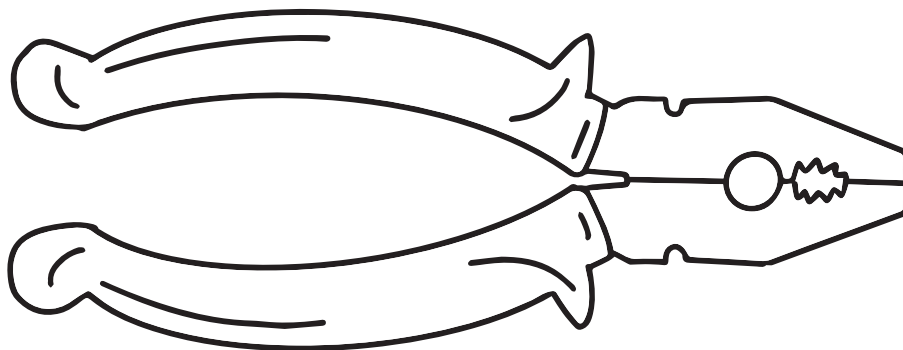

## #5 Дрель, шуруповёрт

Чтобы любая полка держалась крепко — необходимо сделать надёжное крепление. Для этого и может понадобиться дрель. Она поможет просверлить в стене дырки. Останется лишь воспользоваться шуруповёртом, чтобы закрутить специальные шурупы.

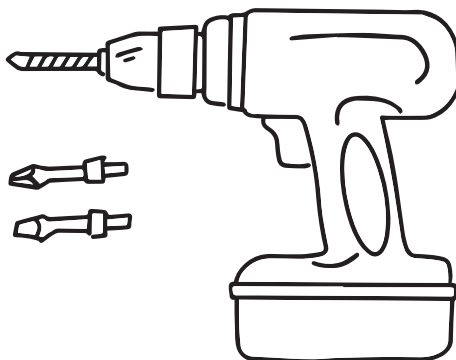

## #6 Как поменять лампочку

Каждый мальчик должен уметь самостоятельно поменять перегоревшую лампочку. Обязательно позови кого-нибудь на помощь для подстраховки.

1. Выключи свет.
2. Выкрути лампочку против часовой стрелки.
3. Вкрути новую лампочку по часовой стрелке.

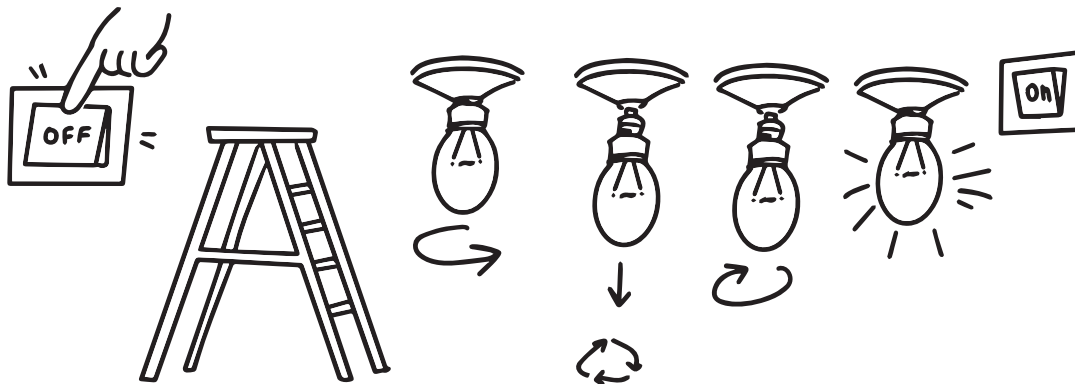

## #7 Как повесить картину

Повесить картину совсем не сложно! Тебе понадобится крючок на липучке или молоток и гвозди, а ещё — кто-нибудь, кто поможет выровнять рамку.

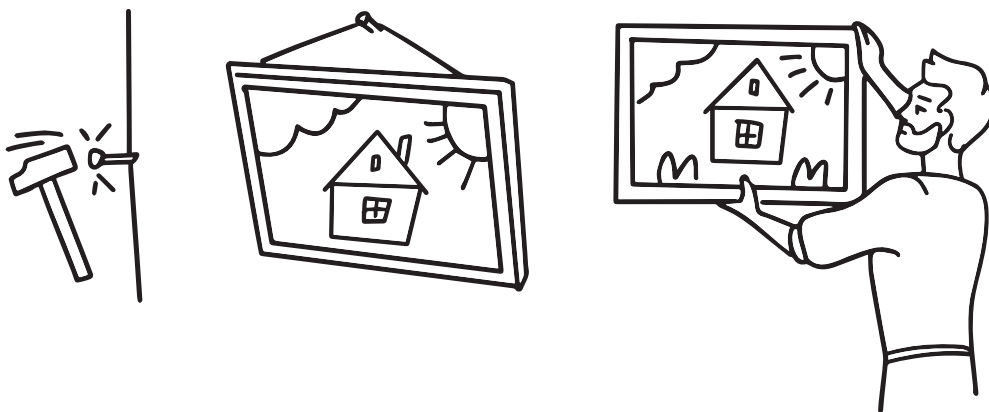

## #8 Как убраться в квартире

Перед началом генеральной уборки напиши план действий. Это поможет распределить работу и всё успеть!



1. Разложи вещи по местам.
2. Сними шторы и занавески, чтобы постирать их.
3. Выбей или помой ковры.
4. Протри пыль.
5. Протри люстры и осветительные приборы.
6. Сними и отправь в стирку постельное бельё.
7. Попылесось и помой полы.
8. Проветри помещение.

## *Готовим*

- #15 Тарелка здоровья
- #16 Как правильно варить кашу
- #17 Как сварить яйца
- #18 Как пожарить яичницу
- #19 Как приготовить омлет
- #20 Как варить макароны

## *Мастерим*

- #21 Как сделать воздушного змея
- #22 Как сделать машинку из бумаги
- #23 Как сделать кораблик из бумаги
- #24 Как сделать самолётик из бумаги
- #25 Как сделать удочку
- #26 Как сделать кормушку для птиц

## *Играем дома и на улице*

- #27 Как играть в театр теней
- #28 Учимся жонглировать
- #29 Как сделать настольную игру
- #30 Как сделать кубик
- #31 Знакомимся с шахматами
- #32 Домино
- #33 Морской бой
- #34 Шашки
- #35 Как правильно бить по мячу
- #36 Бадминтон
- #37 Правильно бросаем мяч в корзину
- #38 Настольный теннис
- #39 Хоккей
- #40 Плавание

## *Собираемся в поход*

- #41 Что взять в поход
- #42 Как разжечь костёр
- #43 Как определить стороны света по часам
- #44 Как связать два конца верёвки
- #45 Как сделать шалаш

## #31 Знакомимся с шахматами

На шахматной доске всего 64 клетки (поля). 32 белых и 32 чёрных. Играют в шахматы вдвоём. Цель: съесть короля соперника — поставить фигуре шах и мат. У каждого игрока по 16 фигур, которые располагаются в начале игры определённым образом. Белые фигуры всегда начинают. Делать можно лишь один ход за раз. Ладья — A1 A8 H1 H8 — ходит на любое число полей по вертикали или горизонтали. Конь — B1 B8 G1 G8 — ходит буквой Г. Например, конь на B1 встанет или на A3 или на C3. Другие кони ходят по аналогии. Слон — C1 C8 F1 F8 — ходит на любое число полей по диагонали. Пешка — A2-H2 A7-H7 — ходит на одно поле по вертикали вперёд. Из исходного положения может также сделать первый ход на два поля вперёд. Бьёт на одно поле по диагонали вперёд. Ферзь — D1 D8 — самая сильная фигура, поскольку ходит на любое число полей по вертикали, горизонтали или диагонали соединяя в себе ходы ладьи и слона. Король — E1 E8 — ходит на одно поле по вертикали, горизонтали или диагонали, но не может ходить на поле, находящееся под ударом другой фигуры.

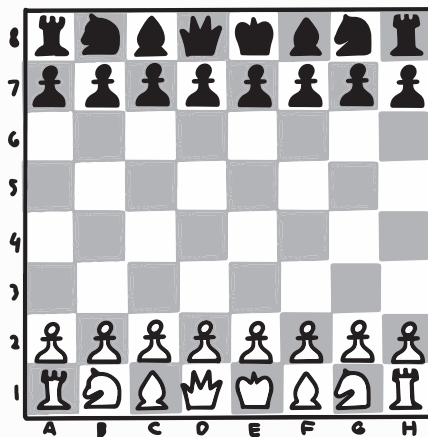

## #61 Ухаживаем за велосипедом

Любая вещь нуждается в уходе. Особенно велосипед. После поездки не забывай протирать велосипед от грязи. А раз в две недели смазывай маслом цепь и колёса, чтобы велосипед прослужил как можно дольше.

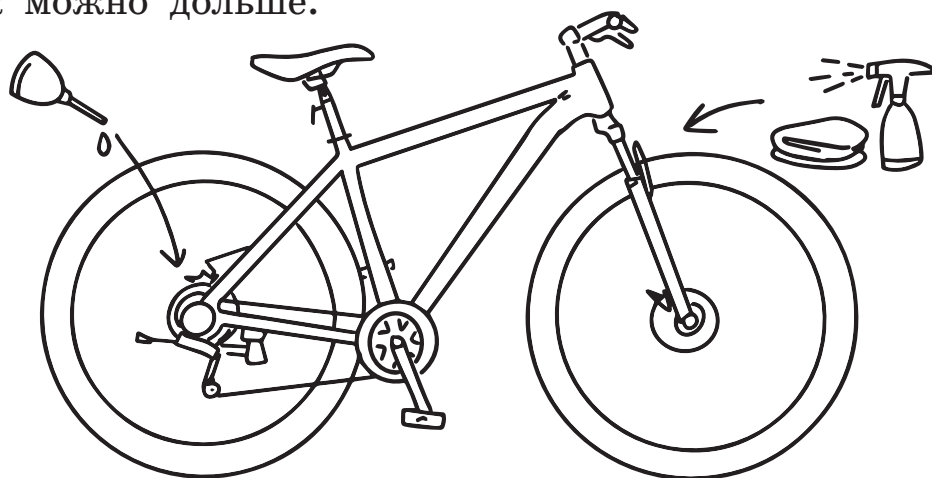

## #62 Как заменить камеру

Для того, чтобы заменить камеру, сними покрышку с помощью монтировки, вытащи повреждённую камеру, установи новую камеру, затем надень покрышку и накачай колесо.

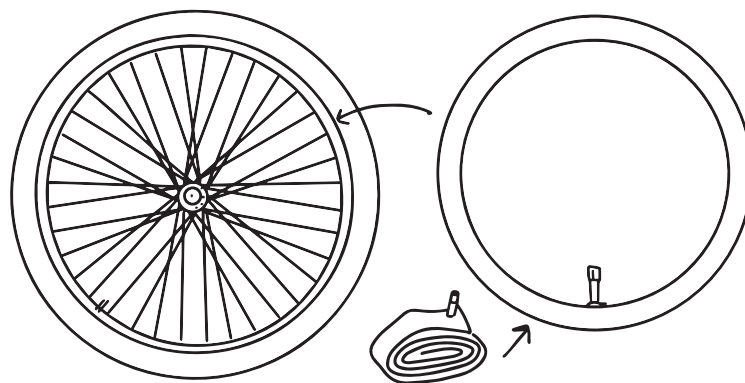

### #63 Если слетела цепь

Переверни велосипед вверх ногами, поставив его на седло и руль или приподними его так, чтобы заднее колесо свободно вращалось. Полностью накинь цепь на заднюю звездочку. Затем накинь цепь на переднюю звезду и начни крутить педали вперед по ходу движения. При вращении педалей, цепь наденется на оставшиеся зубья.

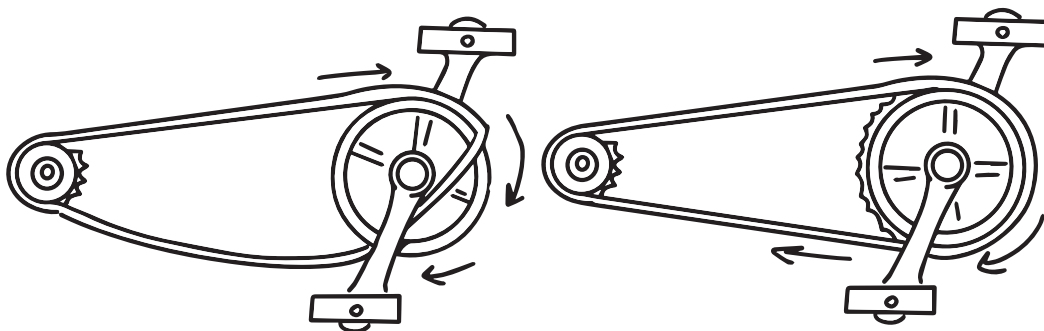

### #64 Как нарисовать машину

Следуя инструкции, ты можешь нарисовать машину.

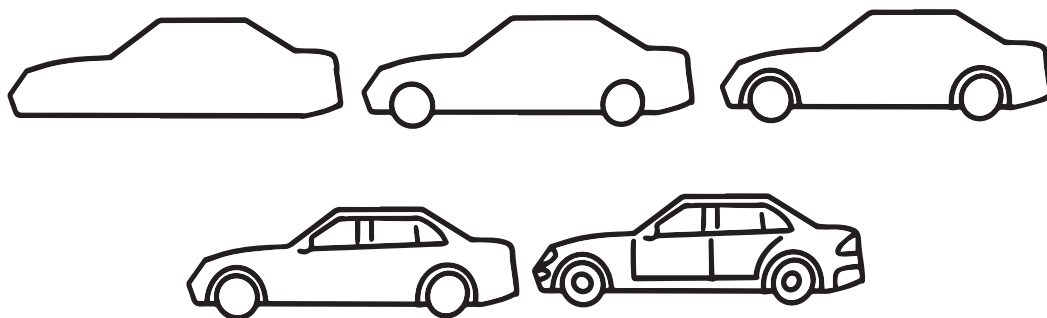

## #85 Как украшать квартиру к празднику

Ты можешь украсить квартиру к празднику разными способами: надуй и развесь разноцветные шарики, укрась стены флажками. Если на носу Новый год, займись украшением ёлки — повесь на неё шары и гирлянды.



## #86 Выступаем на публике

Залог успешного выступления кроется в тщательной подготовке, а также положительном настрое. Помни, что волноваться — это нормально. Постарайся найти свой способ, чтобы успокоиться: например, репетируй дома или с друзьями. И не забывай получать удовольствие от процесса!



## #99 Как завязать шнурки

Простая схема поможет тебе научиться и запомнить, как правильно завязывать шнурки.

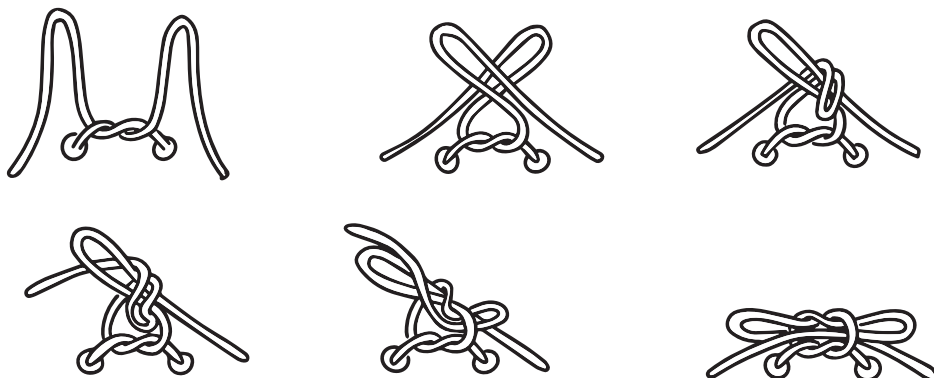

## #100 Как завязать шарф

В холодную погоду можно разнообразить свой стиль и красиво завязать шарф.

