





Winter

Spring



ФРАУ АННИКА

1000

ЭЛЕМЕНТОВ ОФОРМЛЕНИЯ

для

вашего творчества

УЗОРЫ • ПАТТЕРНЫ • РАМКИ •
ДЕКОРАТИВНЫЕ ЭЛЕМЕНТЫ



Autumn

SUMMER

 БОМБОРА
ИЗДАТЕЛЬСТВО
Москва 2023

ОГЛАВЛЕНИЕ



ОТ АВТОРА 6

МАТЕРИАЛЫ 8

КРАЯ – ОБРАМПЛЕНИЯ – УГЛЫ 12

КРАЯ 14

ОБРАМПЛЕНИЯ 20

УГЛЫ 26

ЗАВИТКИ 30



ЛИСТЬЯ – ЦВЕТЫ – ВЕНКИ 32

ЛИСТЬЯ 34

ЦВЕТЫ 39

ВЕНКИ 46

ЛЕНТЫ – СТРЕЛКИ – УЗОРЫ 56

ЛЕНТЫ 58

СТРЕЛКИ 64

СЕРДЕЧКИ 66

ЗВЕЗДОЧКИ 68

УЗОРЫ 70





ИЛЛЮСТРАЦИИ	 75
ИЛЛЮСТРАЦИИ ДЛЯ ЛЮБОГО СЛУЧАЯ	76
ПРИРОДА	77
ВЕСНА	78
ЛЕТО	80
ОСЕНЬ	82
ЗИМА	84
РОЖДЕСТВО	86
ДНИ РОЖДЕНИЯ И ВЕЧЕРИНКИ	90
ПИКНИКИ	94
КУХНЯ	96
ДОМ, МИПЫЙ ДОМ	100
ЛЮБОВЬ	102
СВАДЬБА	104
МОРЕ И ПЛЯЖ	106

АЛФАВИТ	108
ОФОРМЛЕНИЕ ПРОСТРАНСТВА МЕЖДУ ЭЛЕМЕНТАМИ	122

ПРИМЕРЫ И ПОДСКАЗКИ	125
---------------------------	-----





HOME

Sweet

HOME

ОТ АВТОРА

Вне всякого сомнения, декоративные элементы придают надписям завершенность. Это не только украшения, но и детали, заполняющие свободное пространство между словами или обрамляющие текст. Они могут быть любыми — от простой линии до роскошного завитка или пышного цветочного венка.

При этом декоративные элементы, как и сами буквы, способны расставить особые акценты. Мы используем сердечки в любовных посланиях или добавляем конфетти в поздравления с днем рождения. Весной мы выбираем цветы, а новогодние открытки украшаем звездочками.

Эта книга — кладовая разнообразных идей и приемов художественного оформления. Все они, от простых рамок и уголков, лент и цветов до тематических иллюстраций, созданы мной лично.



Для упрощения работы прорисовка некоторых элементов описана пошагово. В конце книги приведены примеры с короткими подсказками. Вы сами также можете подобрать образцы букв, вдохновляющие на сотворение новых маленьких шедевров.

Эта книга подтолкнет вас взяться за карандаш и изобразить цветы, линии и, конечно, буквы. Она вдохновит вас на создание собственных надписей. Вы можете снова и снова листать ее и находить новые решения.

В любом случае — вам понравится!

ФРАУ АННИКА

МАТЕРИАЛЫ

ДЛЯ КАЖДОЙ ЦЕЛИ – СВОЙ ИНСТРУМЕНТ

Прелесть леттеринга и каллиграфии в том, что ваши надписи вы можете выполнять практически на чем угодно – на бумаге, ткани, фарфоре, стекле, деревянных изделиях. Даже простая банка, кофейная чашка или сумка для покупок могут совершенно преобразиться, стоит лишь украсить их подходящей надписью. Для каждого предмета используются соответствующие краски и инструменты.

Но начинается все с бумаги и карандаша. Первоначальные идеи превращаются в наброски и постепенно дорабатываются (как это происходит, вы узнаете, добравшись до стр. 126).

Следующие страницы мне бы хотелось посвятить тому, какие инструменты стоит использовать для работы.

ДЛЯ ДЕКОРИРОВАНИЯ НАДПИСЕЙ ВАМ ПОТРЕБУЮТСЯ:

КАРАНДАШИ
(в основном – твердостью H и HB)

ХОРОШИЙ ПЛАСТИК

ТОЧИЛКА ДЛЯ КАРАНДАШЕЙ

БУМАГА ДЛЯ ЭСКИЗОВ

ЛИНЕЙКА ИЛИ УГОЛЬНИК
(для вспомогательной разметки)

КАПЬКА (для эскизов)

ЛИНЕРЫ (КАПИЛЛЯРНЫЕ РУЧКИ)

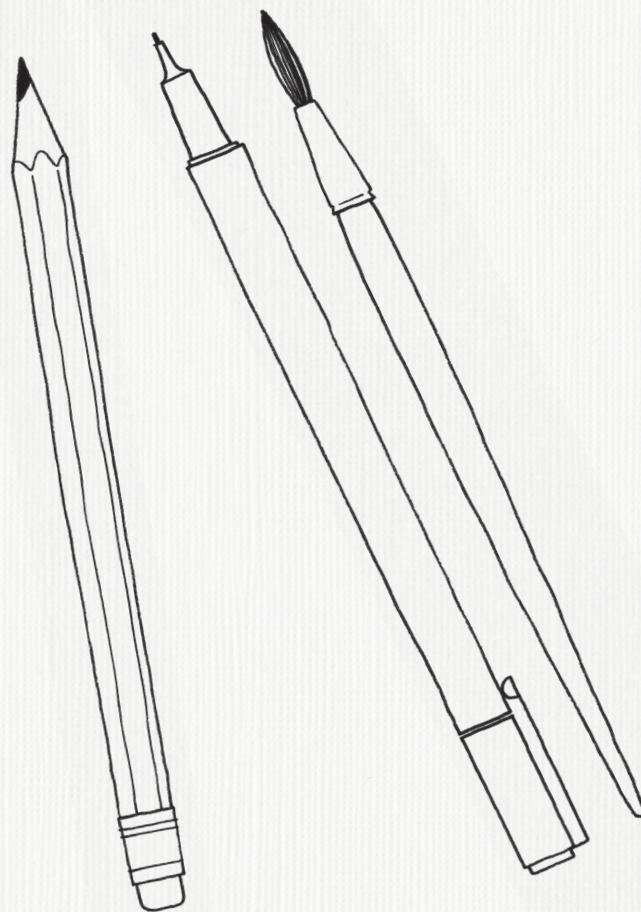

КАРАНДАШИ

Существуют карандаши с разной твердостью грифеля. Чем он тверже, тем тоньше линия. Мягкий карандаш ярче, но и легче размазывается. Я предпочитаю карандаши твердостью HB или B. Нанесенные ими линии отлично стираются и не размазываются.

МАТЕРИАЛЫ

Цветные карандаши хороши не только из-за разнообразия оттенков – качество тоже имеет значение. Я рекомендую попробовать продукцию разных производителей, чтобы вы могли определиться с собственными предпочтениями.

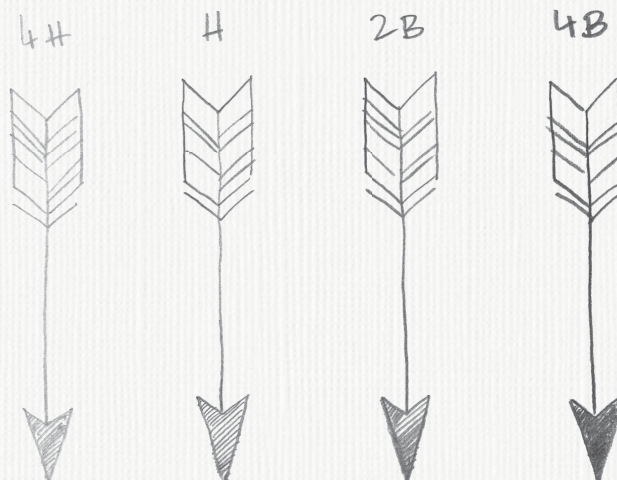

ЛИНЕРЫ

Ручками с различной шириной штриха можно наносить линии от тончайшей до широкой и броской. На выбор конкретной модели может повлиять размер рисунка или степень его детализации. Для изображения особенно крупных штрихов пригодятся фломастеры и маркеры.

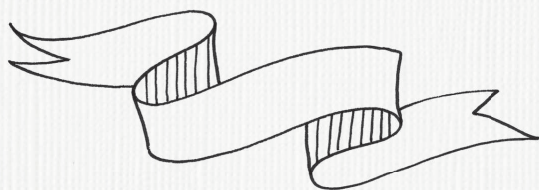

0.1



0.3



0.5



0.8



КИСТИ

Для работы с кистью требуется некоторый опыт. Однако в цветочных орнаментах разные по форме мазки особенно хороши. А кроме того, с помощью кисти и акварельных красок можно украсить свободное пространство вокруг надписей.

МАТЕРИАЛЫ







КРАЯ



ОБРАМЛЕНИЯ



УГЛЫ



ДЕКОРАТИВНЫЕ ЛИНИИ

НЕТ НИЧЕГО ПРОЩЕ ЛИНИИ, И ВСЕ ЖЕ КАЖДАЯ МОЖЕТ РАЗИТЕЛЬНО ОТЛИЧАТЬСЯ ОТ ДРУГИХ, БЫТЬ ПРЯМОЙ, РАЗУКРАШЕННОЙ ИЛИ ВО ВСЕ МНОГОЭЛЕМЕНТНОЙ. ДЕКОРАТИВНАЯ ЛИНИЯ ЧАСТО ПОЯВЛЯЕТСЯ НА ВТОРОМ ПЛАНЕ КОМПОЗИЦИИ, НО ОНА МОЖЕТ СЛУЖИТЬ И КОНТУРОМ ИЛИ ПРИМЕНЯТЬСЯ ДЛЯ ПОДЧЕРКИВАНИЯ ОТДЕЛЬНЫХ СЛОВ.

