

Б. Б. Проказов

БОЛЬШОЙ ИЛЛЮСТРИРОВАННЫЙ АТЛАС ВООРУЖЕНИЙ

ТАНКИ МИРА



ИЗДАТЕЛЬСТВО АСТ
МОСКВА

УДК 623.438.3
ББК 68.513
П80

Серия «Большой иллюстрированный атлас вооружений» основана в 2016 году

Проказов, Борис Борисович.

П80 Танки мира / Б. Б. Проказов. — Москва : Издательство АСТ, 2016. — 256 с. : ил. — (Большой иллюстрированный атлас вооружений).

ISBN 978-5-17-098834-1.

С началом Первой мировой войны изменилась привычная тактика ведения боевых действий — на полях сражений появились танки. На страницах этой книги нашли отражение лучшие модели бронетехники, созданные за последние 100 лет. Вы узнаете об их разработке и строительстве, познакомитесь с тактико-техническими характеристиками, вооружением и уникальными особенностями, которые позволили танкам изменить ход мировой истории. Кроме того, книга изобилует и такой малоизвестной информацией, как запас топлива, личное и дополнительное оружие танкистов, за какое время танк делает полный поворот башни и какова его скорострельность. Несомненный интерес у читателя вызовут сведения об основных операциях Второй мировой войны. Они не только дают общее представление о силе сторон, но еще показывают, какие конкретно танки были у противника, в каком количественном соотношении друг с другом они находились и какими возможностями пробития брони обладали. И что главное — вся информация при этом представлена в виде удобной и наглядной инфографики.

Книга адресована всем, кто интересуется историей военной техники.

УДК 623.438.3
ББК 68.513

ISBN 978-5-17-098834-1

© Оформление, обложка, иллюстрации
ООО «Интеджер», 2016.
Дизайн обложки Резько И. В.
© ООО «Издательство АСТ», 2016

ВВЕДЕНИЕ

Инфографика — это рассказ в картинках. Перед вами именно такая книга. Она расскажет о том, как танки, появившиеся в самом разгаре Первой мировой войны, постепенно совершенствуясь, превратились сегодня в высокотехнологичные боевые машины.

Благодаря наглядным картинкам вы узнаете, как танки выглядели, чем они были вооружены, сколько снарядов и патронов находилось на их борту. Книга изобилует и такой малоизвестной информацией, как запас топлива, личное и дополнительное оружие танкистов, за какое время танк делает полный поворот башни и какой была его скорострельность. Также здесь вы не просто узнаете, сколько снарядов было на борту танка, но и ознакомитесь с их видом и ассортиментом. При этом, чтобы вы могли быстро получить наглядную информацию, мы размещали реальное или округленное до сотен или десятков количество патронов, снарядов, танков и т.п. Например, 12 млн солдат отображено 12 фигурками солдат, а 4300 пушек — 43 орудиями.

Такие известные характеристики танков, как бронирование, боекомплект, скорость и запас хода, показаны в сравнительных таблицах, где самые известные боевые машины разделены на классы легких, средних, тяжелых и основных танков. Есть страницы, наглядно иллюстрирующие их производство, экспорт и географию распространения по миру. А такая, казалось бы, скучная информация, как преодоление разных препятствий, представлена в живой и интересной графике, где вертикальная стенка, глубина брода, угол подъема и ширина рва показаны в одном масштабе с танком.

И, наконец, настоящей изюминкой книги являются страницы, посвященные основным операциям Второй мировой войны. Они не только дают общее наглядное представление о силе сторон, но еще показывают, какие конкретно танки были у противника, в каком количественном соотношении друг с другом они находились и какими возможностями пробития брони обладали.



ТЯЖЕЛЫЙ ТАНК «МАРК» I

MARK I 1916 1918

На первом в мире танке «Марк» I (Mk I) не было ни вентиляции, ни рессор. Ничем не прикрытый мотор стоял внутри боевого отделения и отравлял своим дымом танкистов. Отсутствие рессор не позволяло экипажу вести прицельный огонь на ходу. Однако многочисленные пулеметы делали «Марк» I грозным оружием.

ЭКИПАЖ

командир, водитель,
5 пулеметчиков, механик

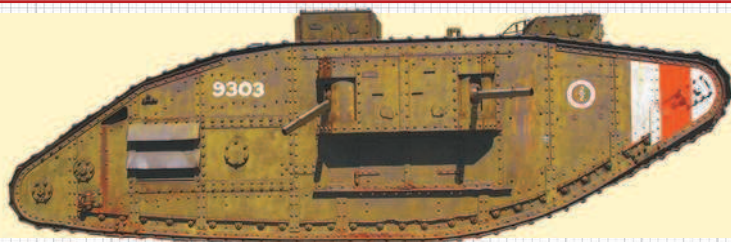
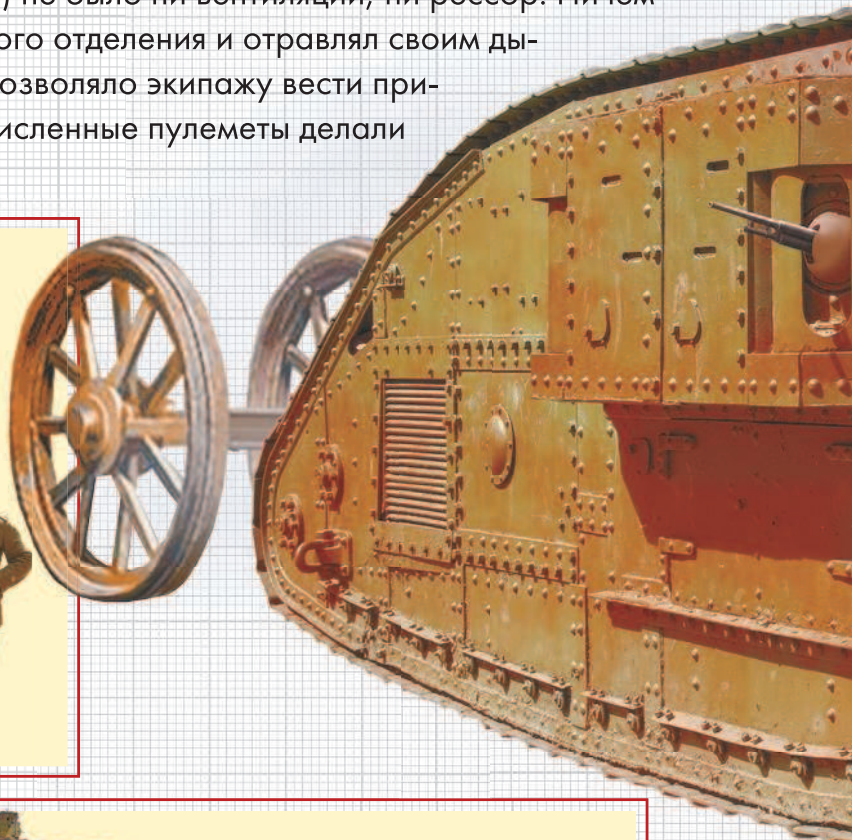

ДЛИНА, мм 8060
ШИРИНА, мм 4380
ВЫСОТА, мм 2450

ЛИЧНОЕ ОРУЖИЕ



БОЕКОМПЛЕКТ
для 5 пулеметов
30 800 патронов





СКОРОСТЬ

6 км/ч

ЗАПАС ХОДА

36 км

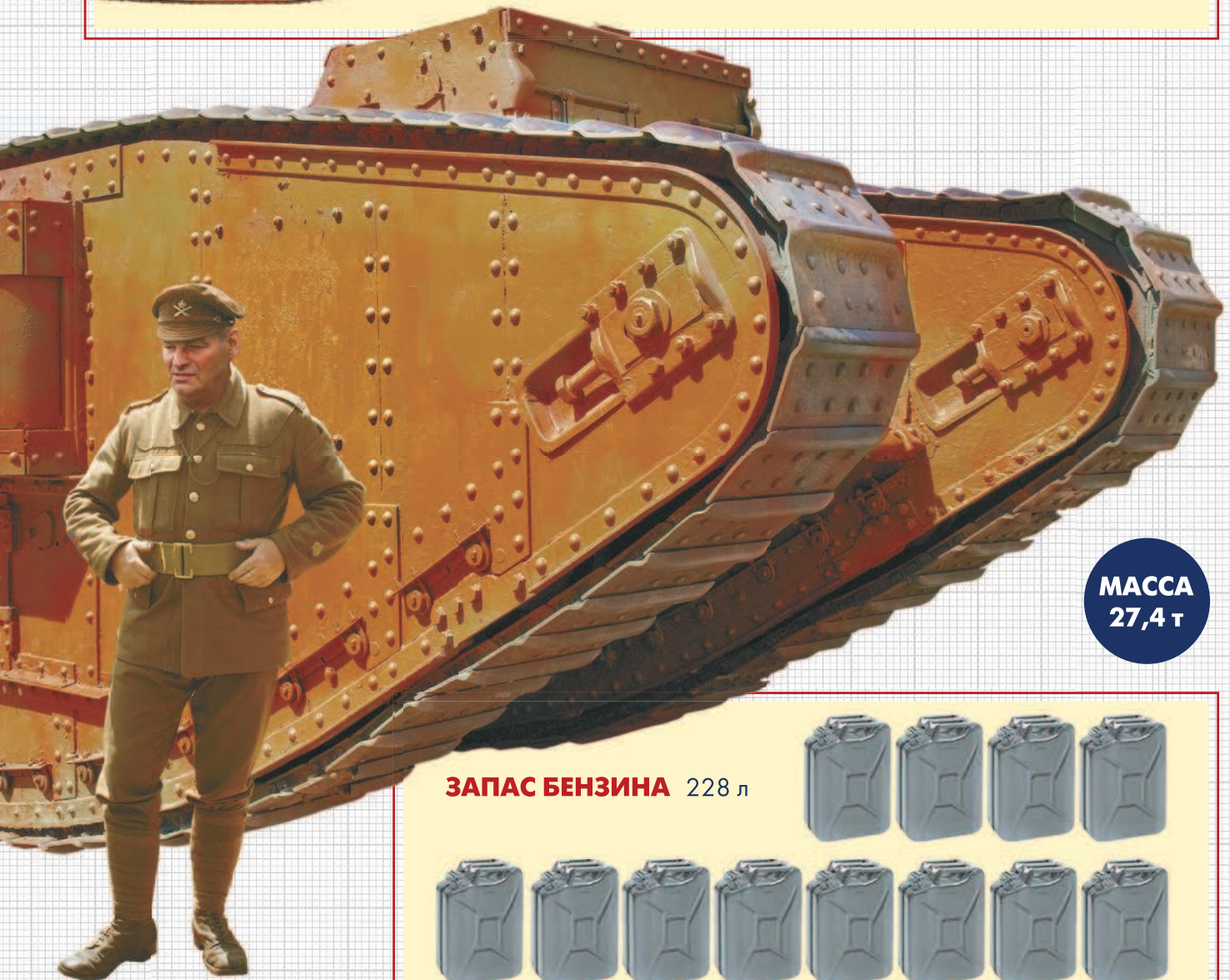

МАССА
27,4 т

ЗАПАС БЕНЗИНА 228 л



ТЯЖЕЛЫЙ ТАНК «МАРК» V MARK V

1916  1918

Благодаря пулеметно-пушечному вооружению «Марк» V мог подавлять абсолютно все огневые точки противника. Этот танк принял участие даже во Второй мировой войне. Последними его использовали немцы при обороне Берлина весной 1945 г.



БОЕКОМПЛЕКТ для 4 пулеметов

5723 патрона
в 59 дисках

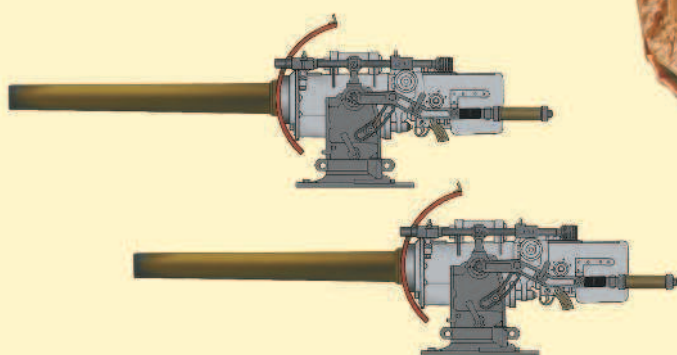

БОЕКОМПЛЕКТ для 2 пушек
334 снаряда

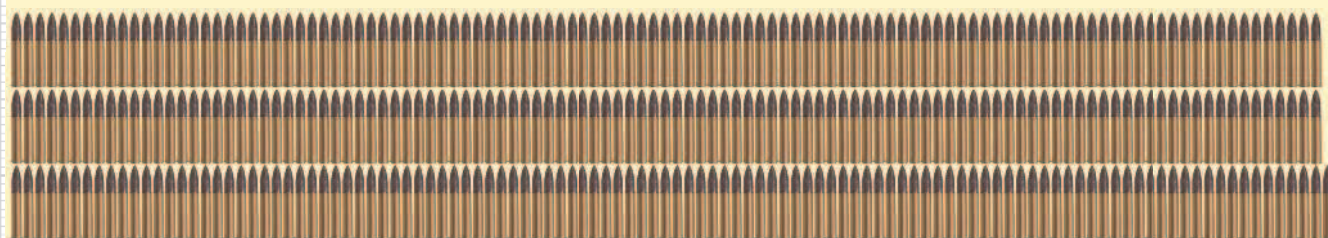

ЛИЧНОЕ ОРУЖИЕ

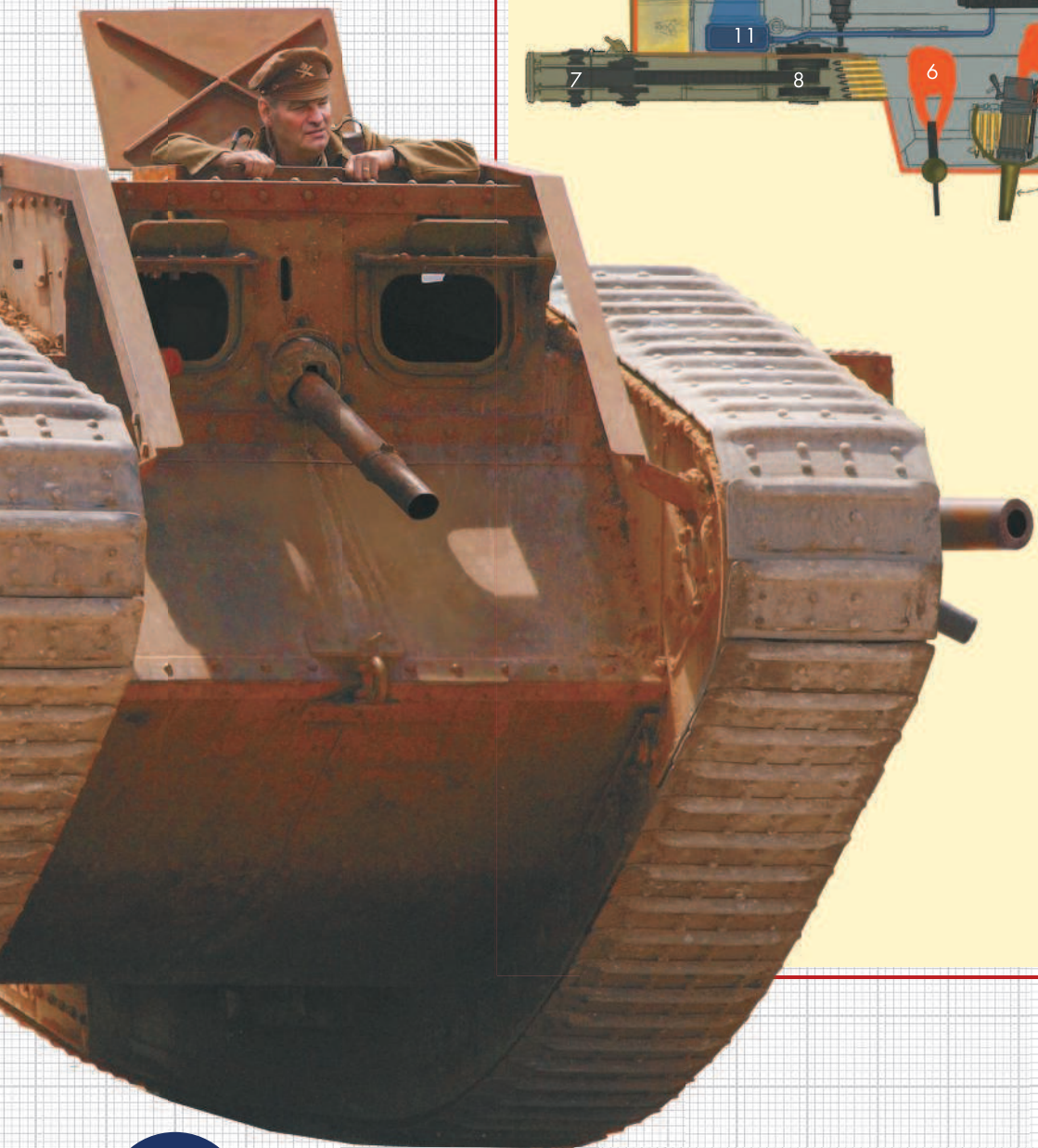

МАССА
30 т

ДЛИНА, мм 8060
ШИРИНА, мм 3950
ВЫСОТА, мм 2630

ЗАПАС БЕНЗИНА 250 л



СРЕДНИЙ ТАНК «УИППЕТ» MARK A WHIPPET

1917  1918

«Уиппет» («Борзая») был самым быстроходным танком Первой мировой войны. Это был первый танк, в котором позаботились о безопасности экипажа. На «Уиппете» танкистов поместили в изолированной рубке в корме машины, а моторы и бензобак вынесли вперед.

МАССА
14,2 т



ДЛИНА, мм 6040
ШИРИНА, мм 2620
ВЫСОТА, мм 2730

БОЕКОМПЛЕКТ
для 4 пулеметов
5400 патронов в 180 обоймах

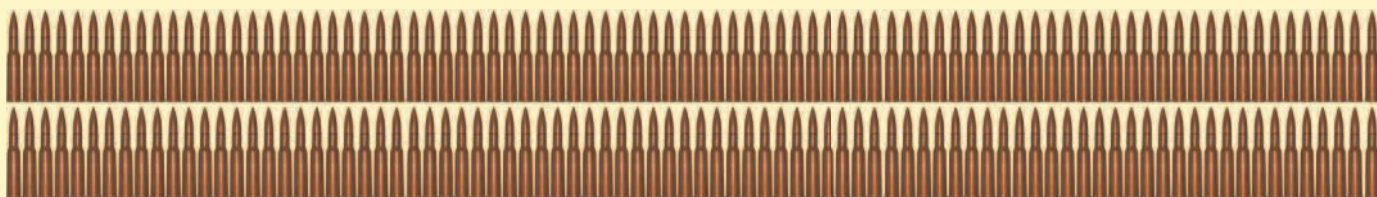



СКОРОСТЬ

13 км/ч

ЗАПАС ХОДА

64 км

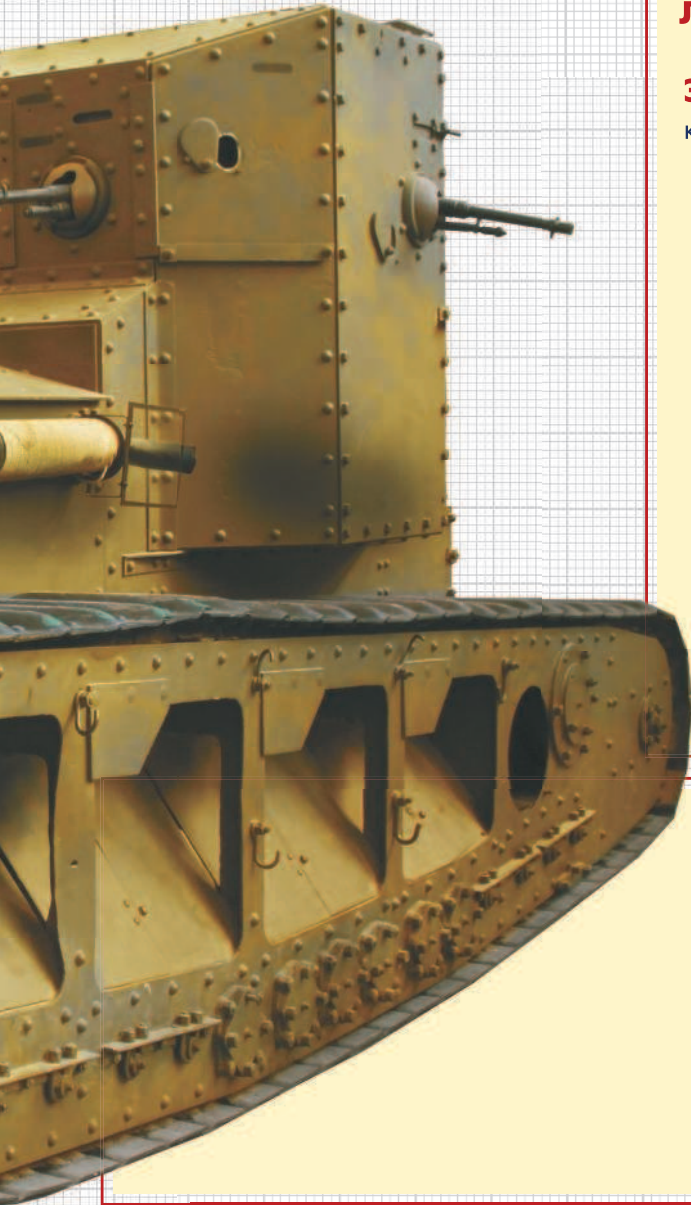

ЛИЧНОЕ ОРУЖИЕ



ЭКИПАЖ

командир, водитель, пулеметчик



**ЗАПАС
БЕНЗИНА**

317 л

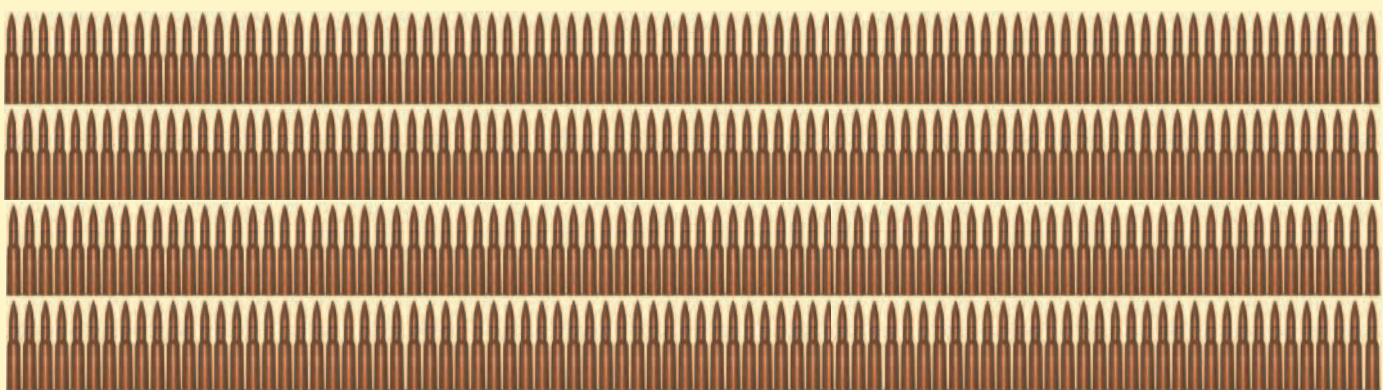

СРЕДНИЙ ТАНК «ШНЕЙДЕР» SCHNEIDER CA1

1916  1918

Фирма «Шнейдер» построила первый французский танк. Он имел подрессоренную ходовую часть от американского трактора «Холт» (Holt). «Шнейдер» вышел не очень удачной машиной, в которой пушка вела стрельбу лишь с правого борта.

**БОЕКОМПЛЕКТ
для 75-мм пушки**
90 снарядов

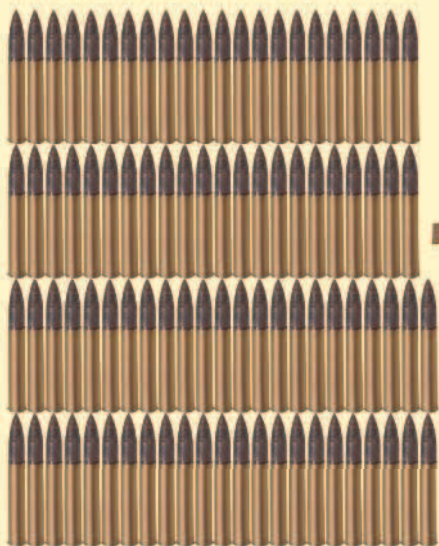

**ЗАПАС
БЕНЗИНА**
160 л



**БОЕКОМПЛЕКТ
для 2 пулеметов**
4200 патронов в 140 обоймах

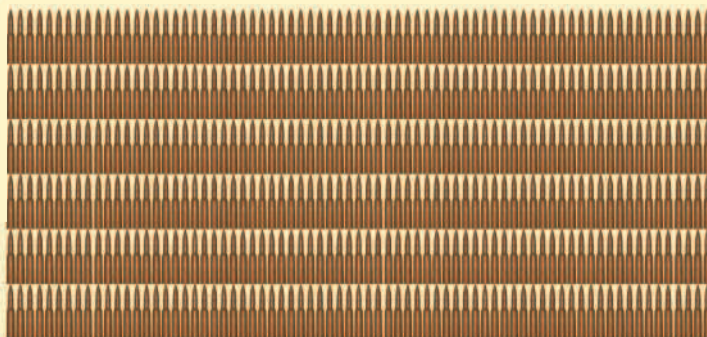



ЭКИПАЖ

командир, водитель,
2 пулеметчика, наводчик,
заряжающий

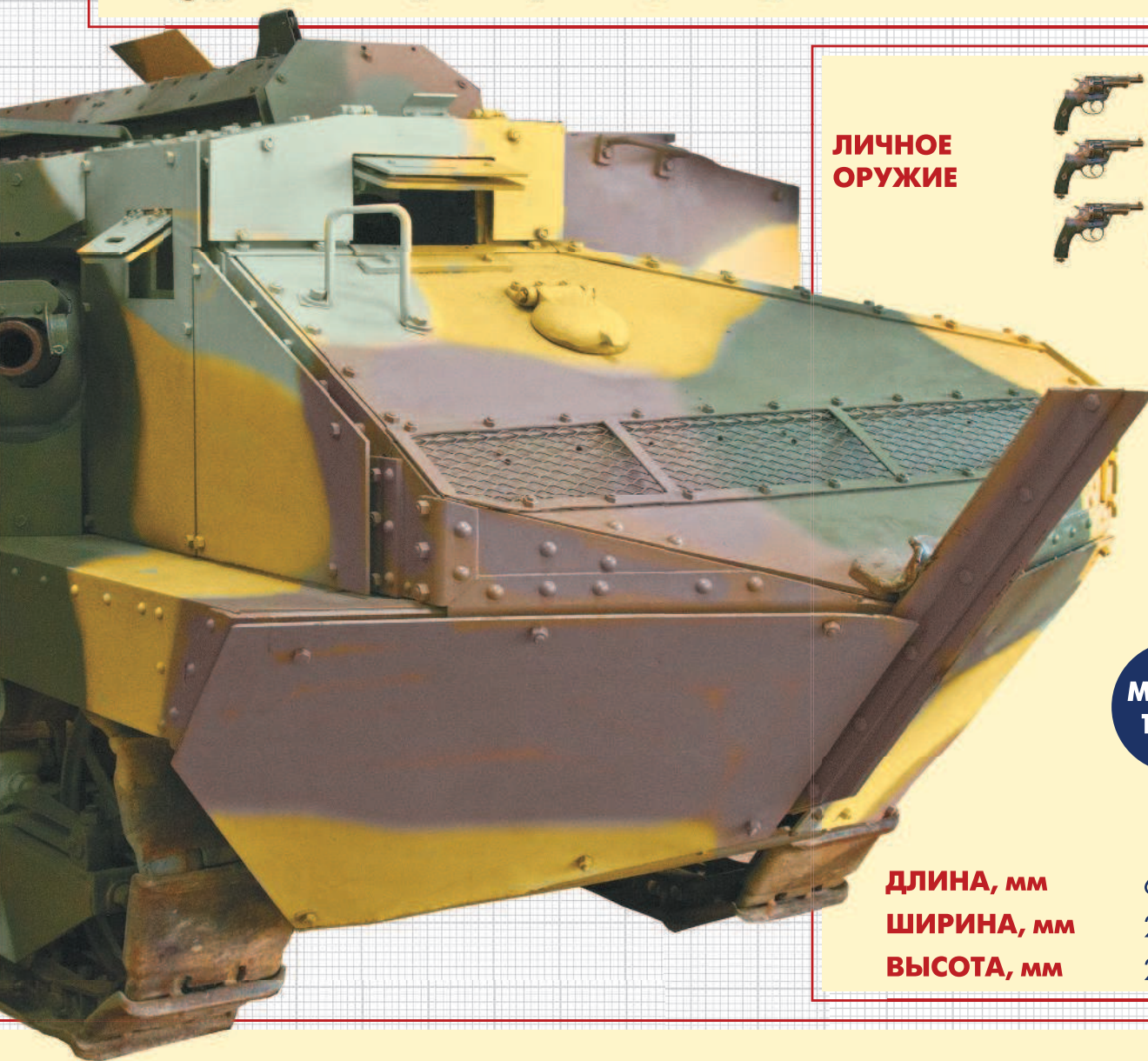

ЛИЧНОЕ ОРУЖИЕ



МАССА
14,6 т

ДЛИНА, мм 6320
ШИРИНА, мм 2050
ВЫСОТА, мм 2300

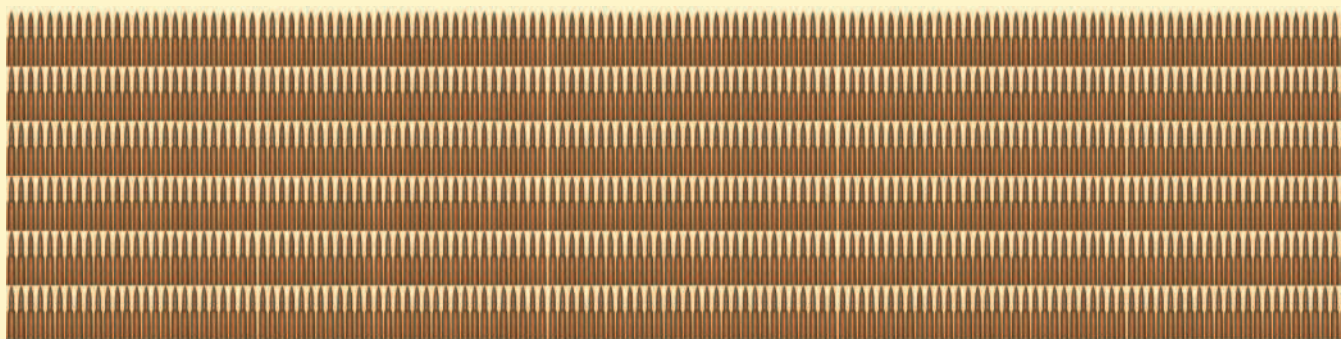

СРЕДНИЙ ТАНК «СЕН-ШАМОН» SAINT CHAMOND

1916  1918

Второй французский танк был назван «Сен-Шамон» по имени города, в котором его производили. Расположенная в центре пушка могла вести огонь по обе стороны от танка. Однако машина была технически ненадежной.



МАССА
22 т

ДЛИНА, мм	7910
ШИРИНА, мм	2670
ВЫСОТА, мм	2360



БОЕКОМПЛЕКТ для 4 пулеметов

7500 патронов
в 250 обоймах

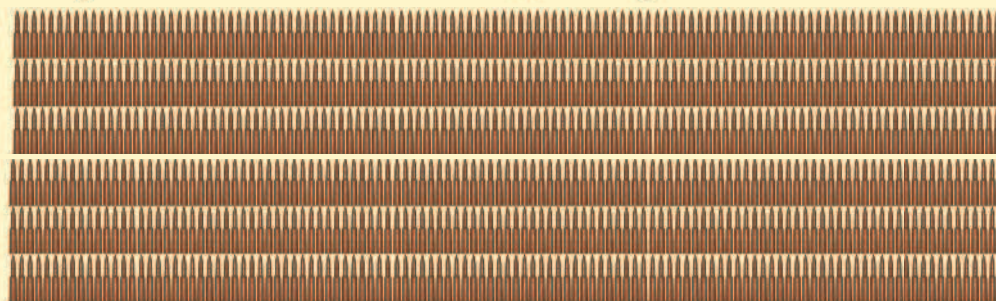



ЭКИПАЖ

командир, водитель,
4 пулеметчика, наводчик,
заряжающий



ЛИЧНОЕ ОРУЖИЕ



ЗАПАС БЕНЗИНА

250 л

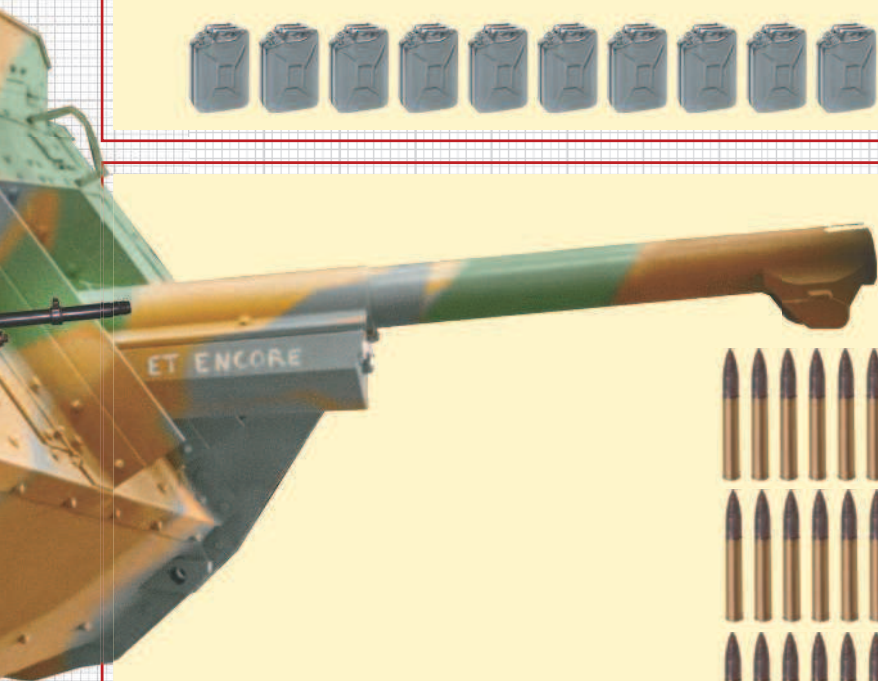

БОЕКОМПЛЕКТ для 75-мм пушки

106 снарядов

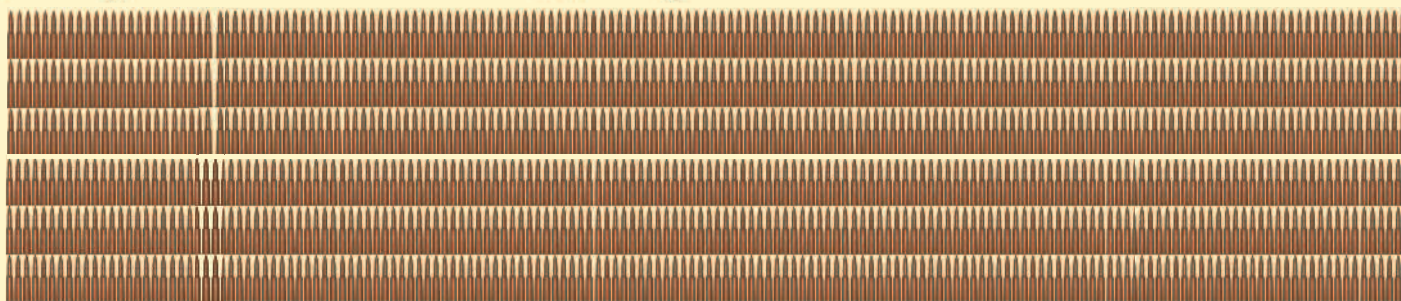
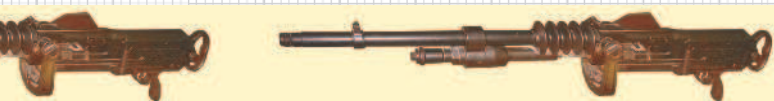
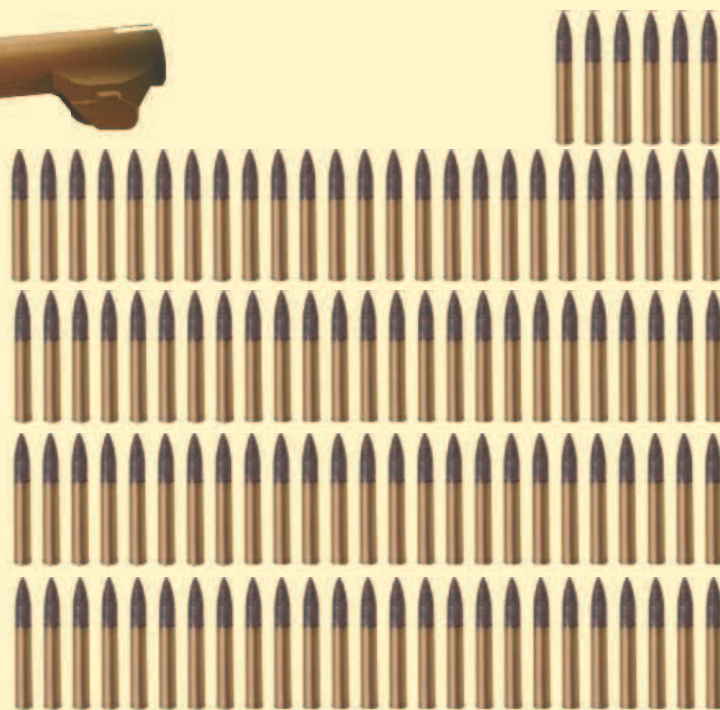

ЛЕГКИЙ ТАНК «РЕНО» RENAULT FT-17

1917  1918

Французская фирма «Рено» создала первый в мире танк с поворачивающейся башней. Его компоновка стала классической для всех последующих танков. Неудивительно, что «Рено» 17 был принят на вооружение многих стран и даже участвовал в боях в начале Второй мировой войны.

БОЕКОМПЛЕКТ
для 37-мм пушки
237 снарядов



БРОНЕПРОБИВАЕМОСТЬ



100 м

18 мм

500 м

12 мм

**ЛИЧНОЕ
ОРУЖИЕ**



ДЛИНА, мм 4960
ШИРИНА, мм 1740
ВЫСОТА, мм 2140

**МАССА
6,7 т**



ЭКИПАЖ

командир, водитель

**ЗАПАС
БЕНЗИНА**

95 л



ДАЛЬНОСТЬ ПРЯМОГО ВЫСТРЕЛА

1200 м

**МАКСИМАЛЬНАЯ
ДАЛЬНОСТЬ СТРЕЛЬБЫ**

2400 м