

Вступление

Можно ли за один раз посетить жаркие саванны, дикие джунгли, просторные равнины и познакомиться с их обитателями? Конечно же, да!

Меня зовут Анна Паршенко, и в этой книге я покажу вам, как можно путешествовать по всему миру, вооружившись лишь кисточками, бумагой и красками!

Если вы любите животных, увлечены творчеством и ваше сердце жаждет новых открытий, тогда вы точно попали по адресу!

Анатомия животных достаточно сложна для изучения, однако в мастер-классах я расскажу, как можно легко и просто строить набросок для будущей работы, используя простые формы и применяя разные хитрости.

Акварель — дикая, непредсказуемая, своенравная краска, но давно известно, что терпение, бережное отношение и оптимизм способны успокоить даже самую разбушевавшуюся стихию, поэтому, двигаясь от простого к сложному, мы узнаем, как можно приручить акварель и подружиться с ней на долгие годы.

Мы, будто настоящие исследователи, погрузимся в мир, полный чудес, где научимся наблюдать за животными, узнаем их секреты и легким взмахом кисточки сможем передать все едва уловимые особенности природы.

Акварель — это не только техника, это еще эмоции. Можно ли сделать рисунок живым и интересным? Естественно. Есть много секретов, которые я раскрою. Они помогут не только получить хороший результат, но и дадут вам основу для создания собственных шедевров в будущем.

Устраивайтесь поудобнее, ведь мы взлетаем на крыльях вдохновения в волшебный мир акварельной анималистики!

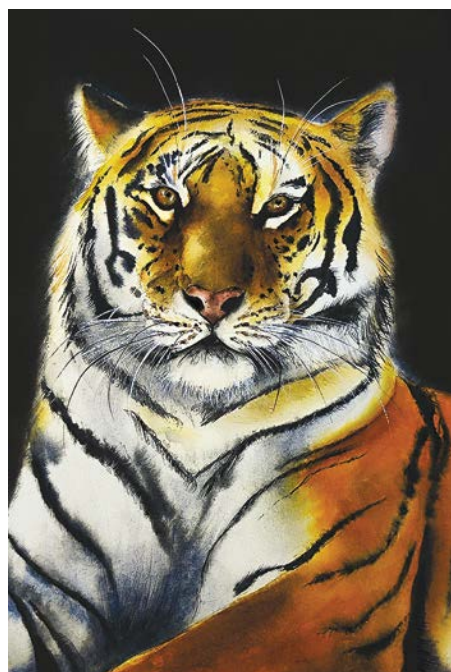
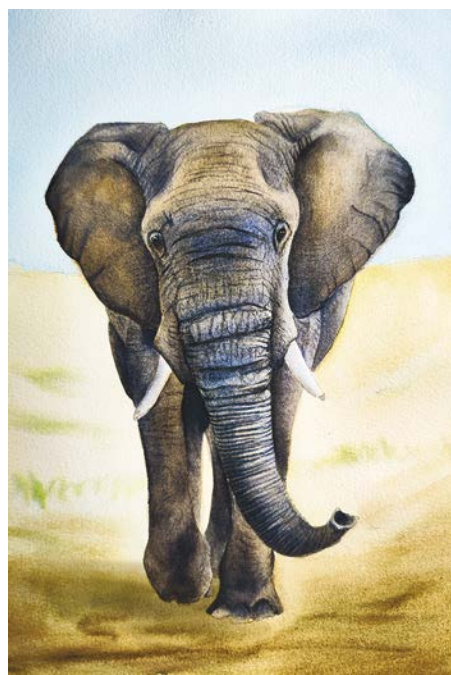

Инструменты и материалы

Сейчас на рынке представлено большое количество художественных материалов, поэтому начинающему художнику легко запутаться в таком многообразии. Я предлагаю рассмотреть материалы, которыми пользуюсь уже не первый год и которые устраивают меня по цене и качеству. Однако стоит отметить, что это мнение субъективное, и у каждого будет свой идеальный набор в зависимости от стиля рисования, целей, бюджета и серьезности увлечения. В целом акварельная живопись держится на трех китах: бумага, кисти, краски.

Бумага

Самый важный материал — это бумага.

Профессиональная бумага для акварели производится из стопроцентного хлопка. Она придает рисунку бархатистый эффект, на ней красиво смешиваются краски. На хлопковой бумаге можно работать с многослойностью, и в целом написанные на ней картины выглядят солиднее, а также отличаются долговечностью.

Есть три вида хлопковой бумаги: мелкозернистая, или гладкая, среднезернистая и крупнозернистая. Еще она может быть различаться по оттенку. Акварельный лист из хлопка никогда не будет абсолютно белым, иногда он может даже уходить в желтизну, и это нормально. Также материал различают по плотности: оптимальный вариант — 200–300 г/м². Эту характеристику указывают все производители бумаги.

Следует учитывать, что бумага от разных производителей может иметь свои особенности, поэтому лучше всего рассмотреть материал заранее в художественном магазине. Мой фаворит — это Baohong, китайская бумага, на которой я работаю с того момента, как она появилась на российском рынке. На мой взгляд, это наиболее бюджетная и качественная хлопковая бумага. Многие художники, активно участвующие в выставках, работают именно на ней. Визуально можно ориентироваться на зеленую обложку склейки. Кстати, небольшая хитрость: выгоднее покупать бумагу или большими листами (а потом резать ее на куски нужного формата), или в технических пакетах, а не в красивой упаковке — качество от этого никак не страдает. Но запомните, что склейка всегда будет дороже, чем большой лист бумаги.

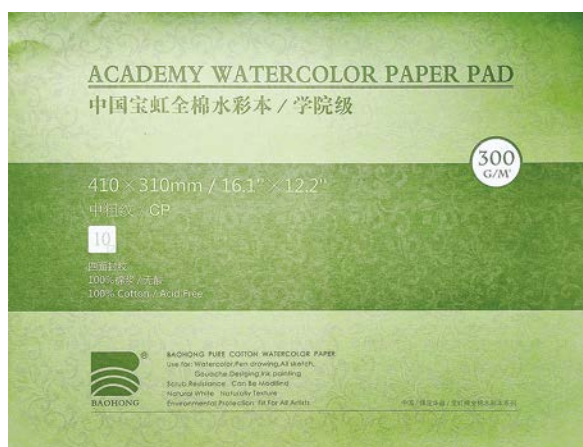
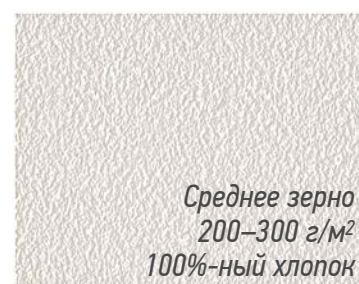

Кисти

Не менее важны в моем списке кисти. У меня огромная коллекция кисточек, но работаю я достаточно ограниченным количеством кистей — в основном от отечественной фирмы Roubloff.

1. Чаще всего мне пригождаются две одинаковые кисточки Roubloff Aqua № 7 из акварельной синтетики. Они идеально держат форму, дают красивый мазок и обладают нужной степенью упругости. При работе у меня в руке минимум две кисти — одна с краской, другая с чистой водой, — поэтому и использую две одинаковые. Они отлично подходят для заливок в крупных областях.
2. Также в моем арсенале круглая кисть Roubloff Aqua № 5. У нее тоже упругий синтетический ворс и, что самое главное, острый кончик, благодаря которому я могу работать с деталями и подбираться к мелким участкам.
3. Круглая кисть из ворса белки Roubloff № 5 отлично подходит, чтобы сделать границы мазка менее резкими или выполнить деликатную заливку в конце работы.
4. Необычная кисточка-флейц. Я использую ее, чтобы смачивать участки бумаги водой и контролировать размер заливки.



Слон

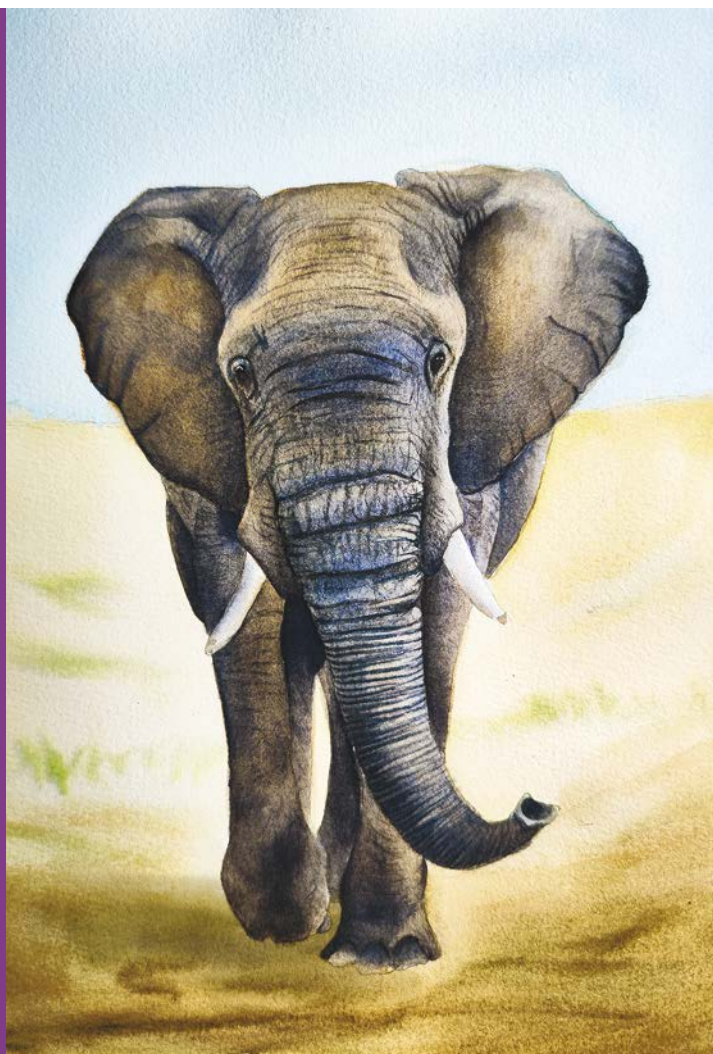

Основные цвета

-  *Ультрамарин* ①
-  *Церулеум* ②
-  *Желтая* ③
-  *Охра* ④
-  *Умбра жженая* ⑤
-  *Сепия* ⑥

Невозможно не восхищаться масштабной грациозностью, фактурой и удивительной пластикой великолепных слонов. В этом уроке при помощи акварели мы сможем раскрыть все особенности прекрасного животного и изобразить самого крупного наземного млекопитающего.

Формулы урока

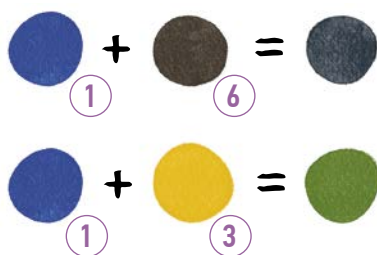

Набросок — это отражение мыслей художника, поэтому чем подробнее наш карандашный рисунок, тем проще нам ориентироваться при работе с акварелью.

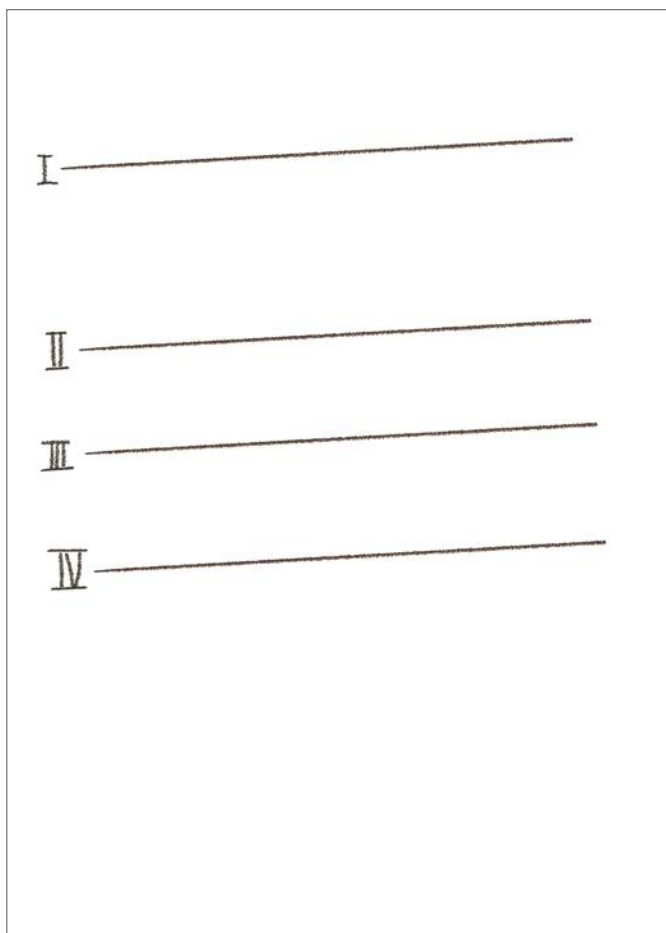

Прорисовываем круг — это будущая голова слона. Три четверти диаметра круга располагается между первой и второй наклонными линиями, а одна четверть круга выходит за пределы второй наклонной линии.

Слон находится в движении, и, чтобы изобразить динамику, следует показать наклон корпуса. В верхней половине листа прорисовываем четыре параллельные линии с легким наклоном к левому нижнему углу — будем опираться на них, чтобы выстроить образ животного с учетом его грациозной походки.

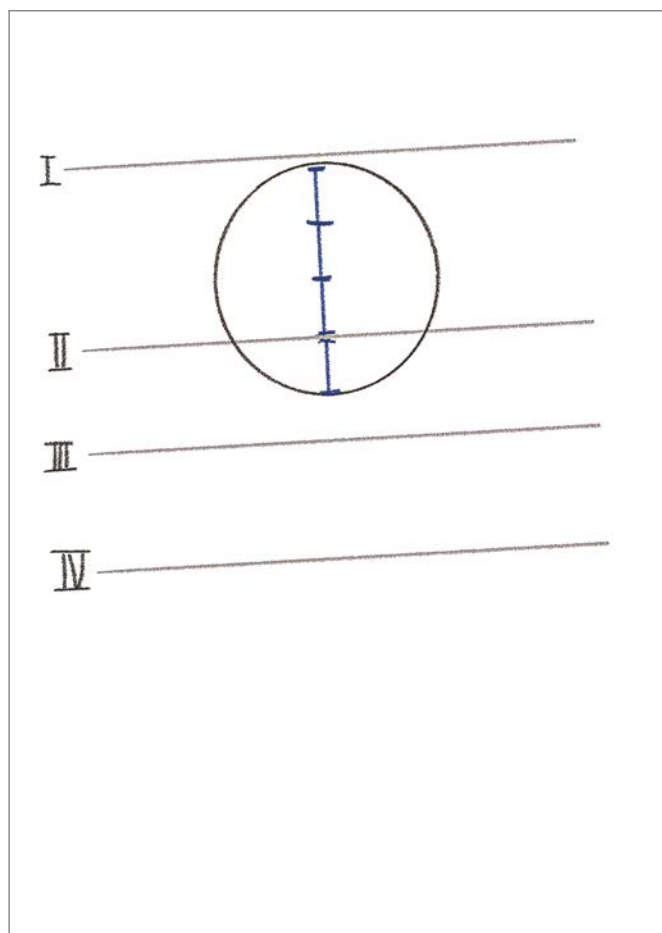

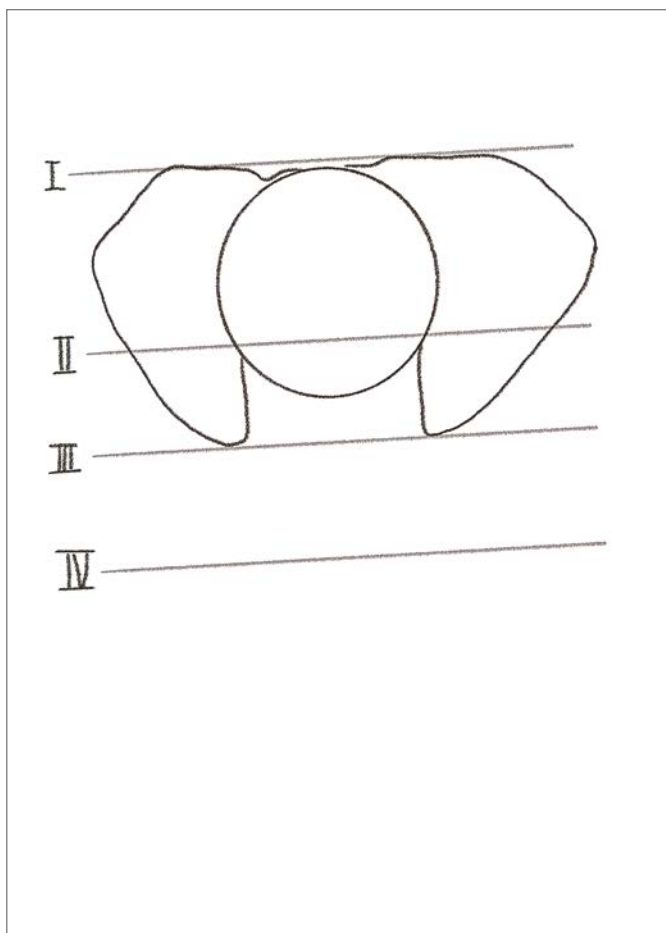

С двух сторон от круга изображаем два больших уха: левое при этом чуть-чуть больше, чем правое.

Под кругом показываем широкую часть хобота. Она будет занимать практически все расстояние от круга до четвертой наклонной линии. После дорисовываем хобот так, чтобы он постепенно сужался, а его кончик был поднят вверх.

