

— ЛИДИЯ МУДРАГЕЛЬ —

ШИТЬЕ

от А до Я

ПОЛНОЕ ПРАКТИЧЕСКОЕ
РУКОВОДСТВО



КЛАССИКА  ШИТЬЯ



Москва
2023

От простого к сложному



Было время, когда швейные изделия строго подразделялись на мужские и женские. Сегодня все изменилось, появился новый тип одежды — унисекс, ее с одинаковым успехом носят и женщины, и мужчины. Это куртки, брюки, спортивные костюмы, рубашки, пиджаки, блейзеры, шорты, свитера, майки. Из всего вышеперечисленного следует, что прекрасная половина человечества как-то незаметно отобрала у мужчин многое из того, что прежде принадлежало только им, ничего не предложив взамен. На первый взгляд может показаться, что теперь, когда все смешалось и стало невозможно определить швейные изделия по гендерному признаку, навести порядок в классификации одежды будет чрезвычайно сложно. Но швейники с честью справились с возникшей проблемой и разделили все швейные изделия на две большие группы — плечевые и поясные. Иными словами, все, что фиксируется на талии (юбки, брюки, шорты, бриджи, шаровары и т. п.) относится к поясной одежде, а все, что держится на плечах, — это плечевые изделия (пиджаки, жакеты, пальто, блузки, рубашки, сарафаны, платья, куртки и т. п.). Кроме того, незабываемым осталось деление одежды по признаку «послойности»: белье, легкое платье, костюм, верхняя одежда. Вам, начинающим портнякам, нелегко самостоятельно разобраться в запутанных лабиринтах технологии швейных изделий, поэтому будем действовать постепенно и не спеша. Начнем с самого простого — ручных и машинных швов. Затем познакомимся с обработкой простых узлов и деталей. Потом попробуем освоить обработку деталей и узлов посложнее. И, наконец, завершим изучение основ технологии знакомством с особенностями узловой обработки повышенной сложности.

Иными словами, ступенька за ступенькой будем стремиться к вершине швейного мастерства. Путь предстоит неблизкий, но мы с вами обязательно преодолеем его. Я со своей стороны постараюсь макси-



мально доходчиво показать на схемах и рассказать вам все, что знаю сама. А вы запаситесь терпением, настойчивостью и трудолюбием, чтобы с честью преодолеть все испытания на пути к заветной вершине. Итак, в путь, друзья!

Лидия Мудрагель



Давным-давно, в 70-е годы прошлого века, когда я училась в швейном училище на портниху, наши педагоги шесть дней в неделю обучали нас основам швейного ремесла, с готовностью делясь секретами своего мастерства. Прилежно и кропотливо мы, будущие портнихи, работали над образцами ручных и машинных швов, воротников, карманов, манжет и застежек. Готовые образцы помещались в специальные альбомы, которые к концу обучения непомерно разбухли и потолстели. Теперь я понимаю, что альбомы эти были настоящим сокровищем, но в то время мы так не считали. Куда они делись? Никому не известно. Скорее всего, остались в стенах училища как методический материал для новичков. Предлагаю вам тоже сделать подобные альбомы-портфолио, разместив в прозрачных файлах выполненные своими руками образцы, речь о которых пойдет в этой книге. По истечении времени что-то забудется, но будет легче вспомнить, если сохраненные образцы можно будет взять в руки и хорошенько рассмотреть.

ШВЫ

РУЧНЫЕ И МАШИННЫЕ

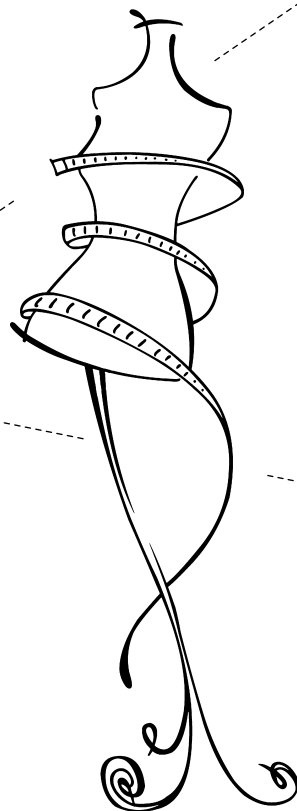

Содержание главы

⊕ РУЧНЫЕ СТЕЖКИ И СТРОЧКИ

⊕ ВИДЫ МАШИННЫХ ШВОВ

◆ Соединительные швы

Стачные швы

Накладные швы

Настрочные швы

Бельевые швы

◆ Краевые швы

Обтачные швы

Окантовочные швы

Швы вподгибку

◆ Отделочные швы

Рельефные швы

Швы с кантом

Швы-складки

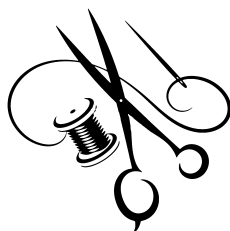



Начнем знакомство с основами технологии швейных изделий со швов — машинных и ручных. Как бы ни старались технологи и конструкторы швейного производства строго классифицировать предметы одежды, всегда остается то, что роднит все швейные изделия, — это швы. Именно они помогают закройщикам и портным превратить кусок материи в изящное вечернее платье или удобную профессиональную робу. Как известно, швы могут быть выполнены вручную, с помощью швейной машинки или на специальных швейных автоматах. Поэтому отношение к одежде, изготовленной различными способами, тоже различно. Одни люди с удовольствием носят изделия массового производства, другие предпочитают индивидуальный пошив, третьи — только одежду от кутюр, сшитую полностью вручную, причем в единственном экземпляре.

РУЧНЫЕ СТЕЖКИ И СТРОЧКИ

Ручная строчка — это попросту вереница ручных стежков. Издавна каждая уважающая себя швея стремилась, чтобы строчки, выполненные вручную, были идеально ровными — «стежок к стежку», как говорили на Руси. Стежком принято называть расстояние между двумя проколами иглы. На схеме наглядно показано, что длина ручного стежка складывается из двух величин — того, что видно и того, чего не видно с лицевой стороны изделия: $a + b = c$. Косые, крестообразные и петельные стежки кроме длины (с) имеют еще и ширину (d).

Различают шесть видов ручных стежков: прямые, косые, петлеобразные, крестообразные, петельные и для пришивания фурнитуры (пуговиц, крючков и петель).



Рис. 1. Ручные строчки с прямыми и косыми стежками: *a* — расстояние между двумя проколами иглы с лицевой стороны; *b* — расстояние между двумя соседними стежками; *c* — длина прямого стежка; *d* — ширина косого стежка



Рис. 2. Прямые сметочные стежки. Два слоя ткани

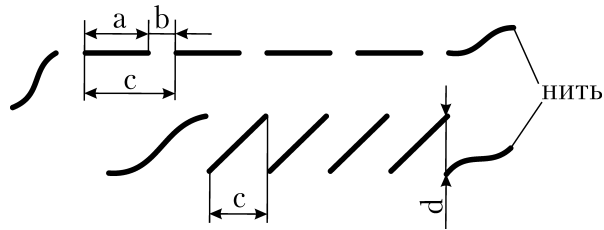

Рис. 3. Косые обметочные стежки. Два слоя ткани

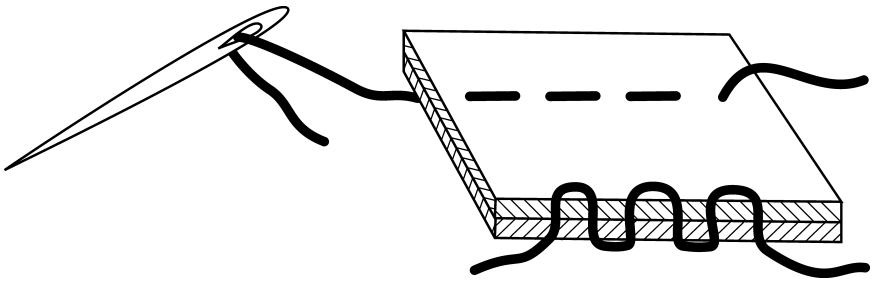

Рис. 4. Косые подшивочные стежки. Один слой ткани, сгиб

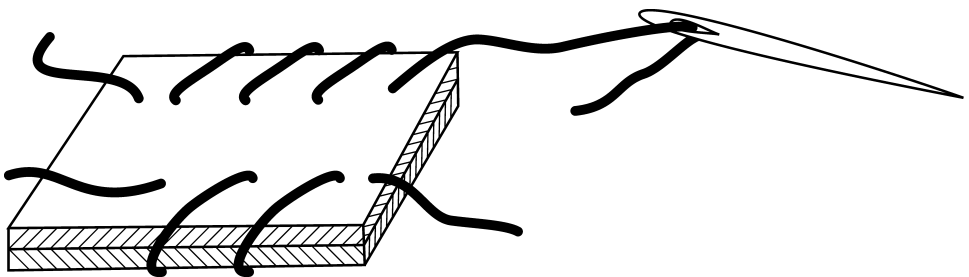

Рис. 5. Силки — петлеобразные копировальные стежки. Два слоя ткани

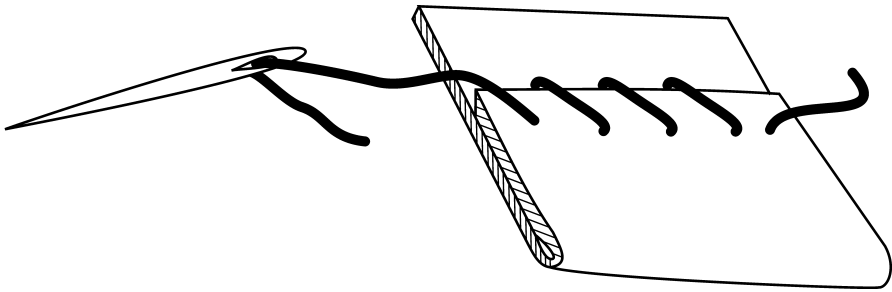

Рис. 6. Крестообразные подшивочные стежки. Один слой ткани, сгиб

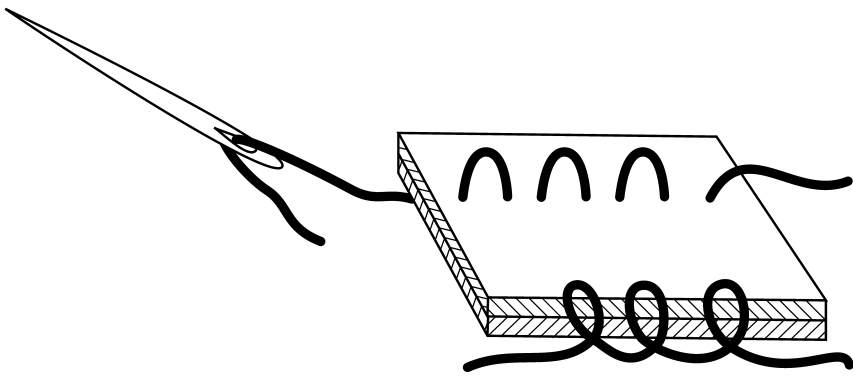

Рис. 7. Петельные обметочные стежки. Один слой ткани

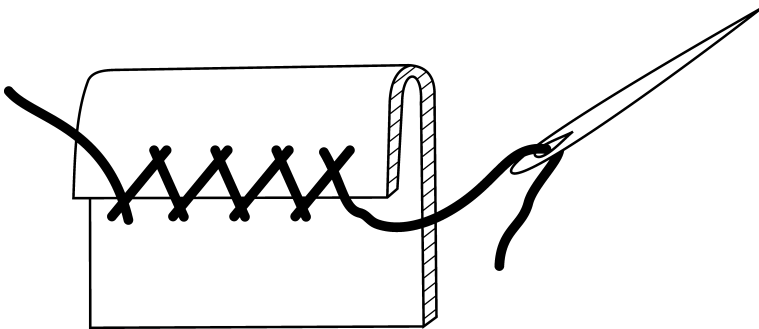

Рис. 8. Внешний вид ручных стежков, применяемых для пришивания фурнитуры. Один слой ткани

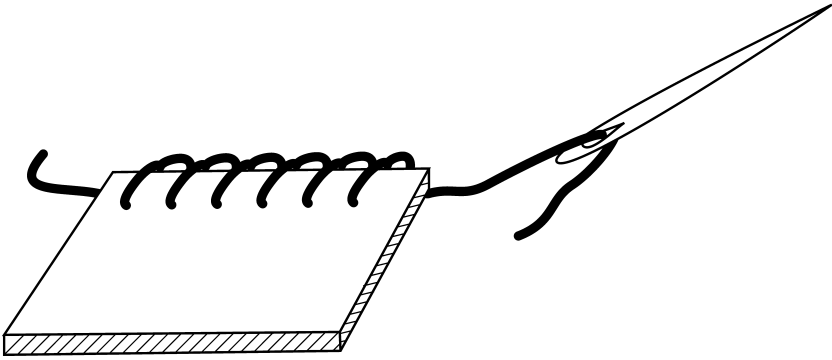

Рис. 9. Плоские пуговицы с двумя сквозными отверстиями пришивают 4—5-ю ручными стежками, пуговицы с четырьмя отверстиями — 3—4-мя стежками в каждую пару отверстий

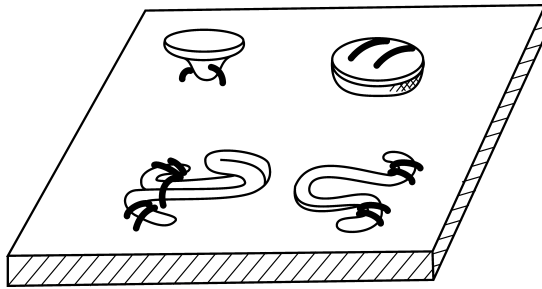

Рис. 10. У плоских пуговиц отсутствует ножка, поэтому ее делают из ниток, обвивая вертикальные пришивочные стежки нитью по спирали

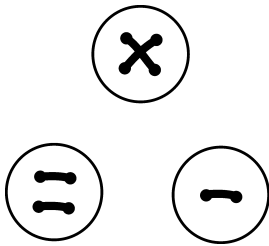

Рис. 11. Пуговицы на ножке пришивают ручными стежками, располагая закрепку и узелок под шляпкой пуговицы с лицевой стороны изделия.

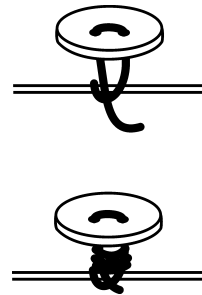

Рис. 12. Сочетание прямых и обметочных стежков в процессе изготовления воздушной петли

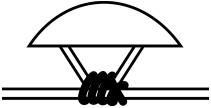

Рис. 13. Воздушная петля для крючка в готовом виде

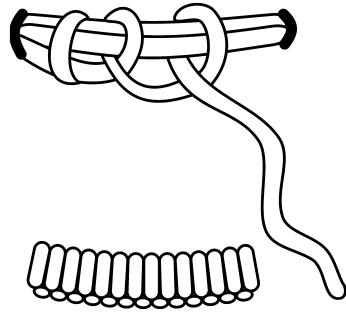

Рис. 14. Петли для крючков, выполненные на основе металлических заготовок, скрытых под обметочными стежками

ВИДЫ МАШИНЫХ ШВОВ

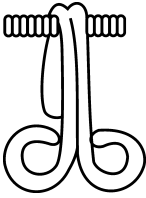
По аналогии с ручной строчкой машинная строчка — это вереница машинных стежков. Более привычное название — машинный шов. Его главной характеристикой является *ширина шва* (d) — иными словами, расстояние от среза ткани до строчки.

Посредством машинных швов можно обработать или соединить один, два и более слоев ткани одной или несколькими строчками. Бытует мнение, что созданная Зингером швейная машинка — одна из тех не-

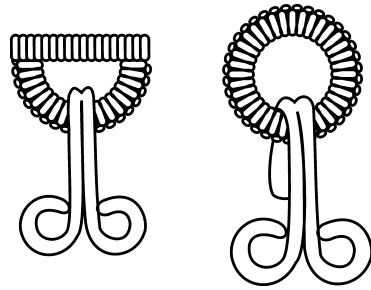

многих важных и полезных вещей, которые были изобретены мужчинами специально для женщин.



Рис. 15. Схема простейшего стачного машинного шва, где d — ширина шва



Исаак Зингер — американский изобретатель, родился в штате Нью-Йорк. Создав швейную машинку, он, сам того не подозревая, произвел революционный переворот в швейной промышленности. В 2001 году империя «Singer» отметила свой знаменательный юбилей — 150 лет со дня рождения.

Все машинные швы делятся на три большие группы: соединительные, краевые и отделочные. Названия говорят сами за себя. Одни из них предназначены для того, чтобы соединять детали изделий между собой, другие — чтобы обрабатывать осыпающиеся края и срезы раскроенных деталей, третьи применяются в качестве декоративной отделки швейных изделий.

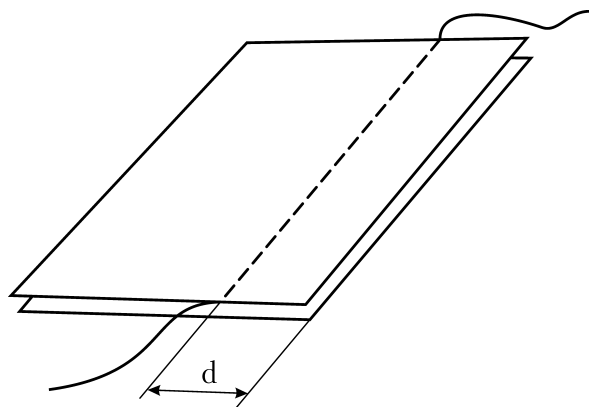
Соединительные швы

Стачные швы

По внешнему виду стачные швы подразделяются на швы *взаутюжку*, *вразутюжку* и *на ребро*. Прежде чем выполнить любой стачной шов,

детали складывают лицевыми сторонами внутрь, уравнивая соединяемые срезы, затем сметывают или скалывают портновскими булавками во избежание перекоса и только потом прострачивают на швейной машинке. Причем в начале и в конце каждой строчки ставится закрепка длиной около 1,5 см, которая получается в результате продвижения ткани под лапкой «вперед-назад-вперед». Отсутствие закрепок на рисунках объясняется тем, что схематичные швы представлены не целиком, а лишь фрагментально. Срезы готовых швов *взаутюжку* и *на ребро* обрабатывают за один прием, обметывая сразу два слоя ткани. В шве *вразутюжку* этот этап выполняется в два приема, т. е. каждый срез



Рис. 16. Стачной шов *взаутюжку*



Рис. 17. Стачной шов *вразутюжку*

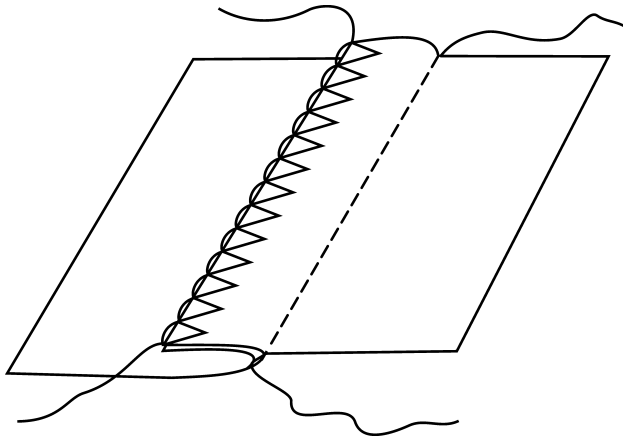

обметывается отдельно. Далее швы подвергают влажно-тепловой обработке, в результате которой каждый из трех рассматриваемых швов приобретает внешний вид, идентичный соответствующей схеме.

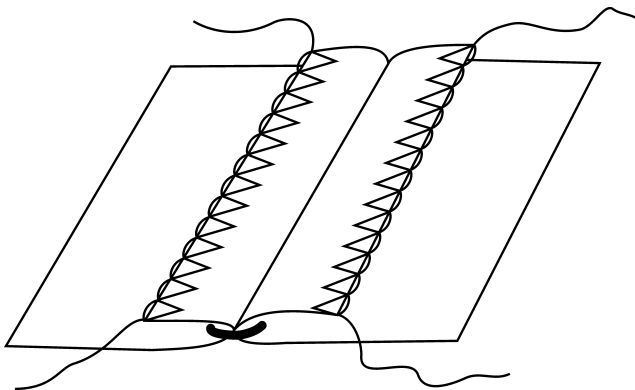

Рис. 18. Стачной шов на ребро

В процессе изготовления швейных изделий важное место занимает влажно-тепловая обработка (ВТО). Ее принято выполнять с изнаночной стороны изделия, чтобы избежать ненужного блеска ткани и случайных подпалин. Швейники употребляют определенные профессиональные термины, говоря о ВТО:

- ✓ **разутюжить** — разложить припуски шва в разные стороны и прижать их горячим утюгом;

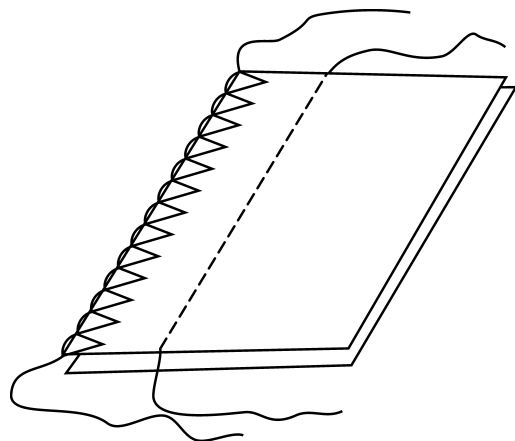

Рис. 19. Разутюживание

- ✓ **приутюжить** — уменьшить толщину шва или края детали, плотно прижав строчку горячим утюгом;
- ✓ **заутюжить** — заложить припуски шва в одну сторону и прижать их горячим утюгом.



Рис. 20. Приутюживание

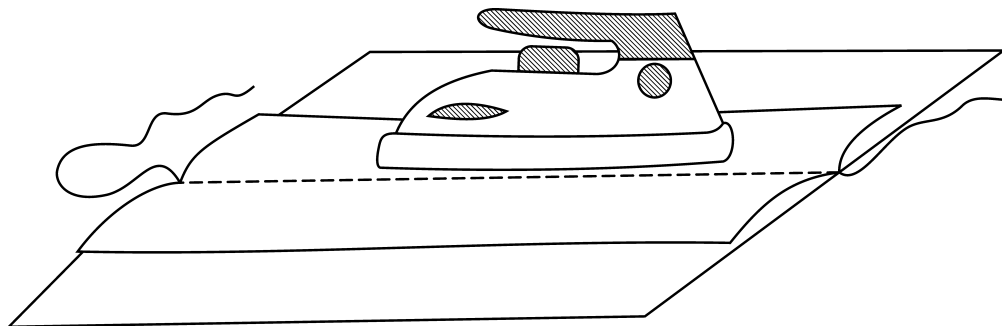

Рис. 21. Заутюживание

Накладные швы

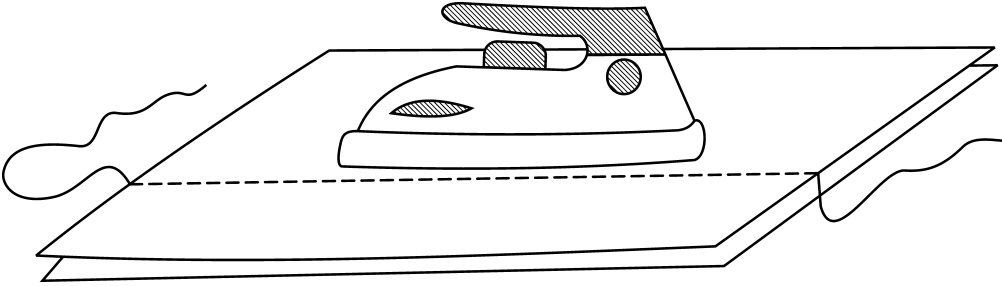
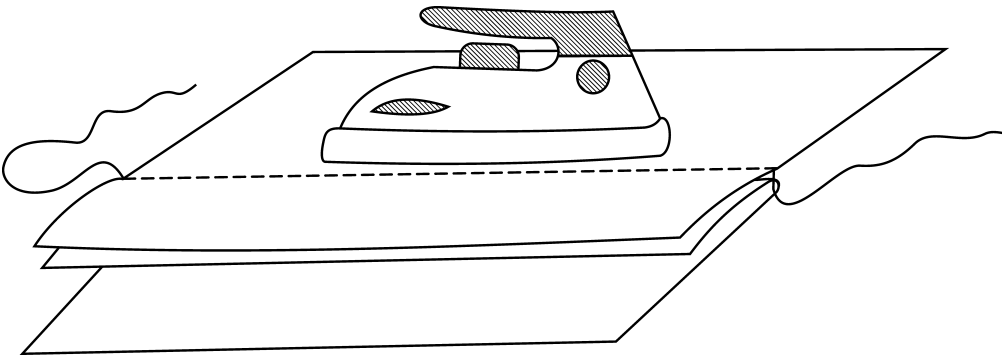
Накладные швы применяются в тех случаях, когда небольшую деталь (например, накладной карман) нужно соединить с основной деталью (например, полотнищем юбки), размеры которой намного больше. Накладные швы могут быть выполнены с закрытым срезом, с открытыми срезами или расстрачиваться.