

# ВРЕМЯ РАСКРАШИВАТЬ

Внимательно рассмотри эти часы, закрась  
клетки по коду — и ты узнаешь,  
чья голова здесь закодирована.

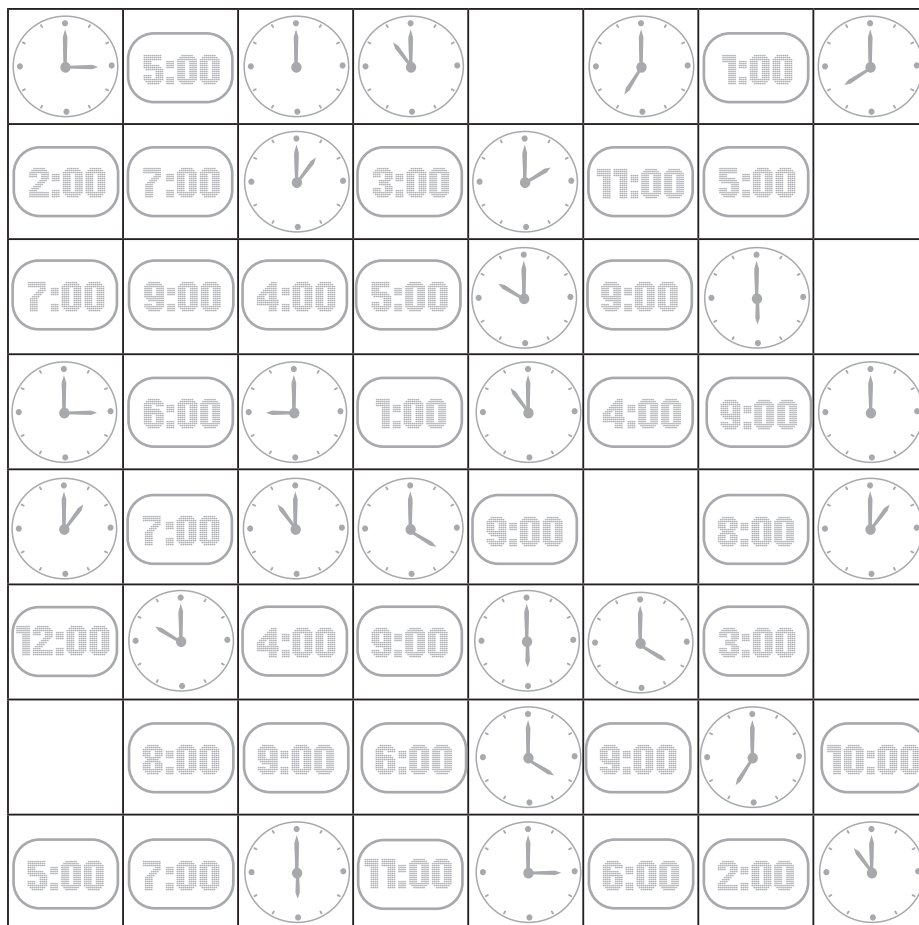

Зеленый — 1 час, 5 часов, 12 часов.  
Темно-зеленый — 2 часа, 8 часов, 10 часов.  
Светло-зеленый — 3 часа, 11 часов, 7 часов.  
Черный — 4 часа, 6 часов, 9 часов.  
Незакрашенные клетки остаются белыми.

# ПОРЯДОЧНАЯ ГОЛОВОЛОМКА

Запиши, в каком порядке нужно расставить кусочки, чтобы повторить картинку наверху.

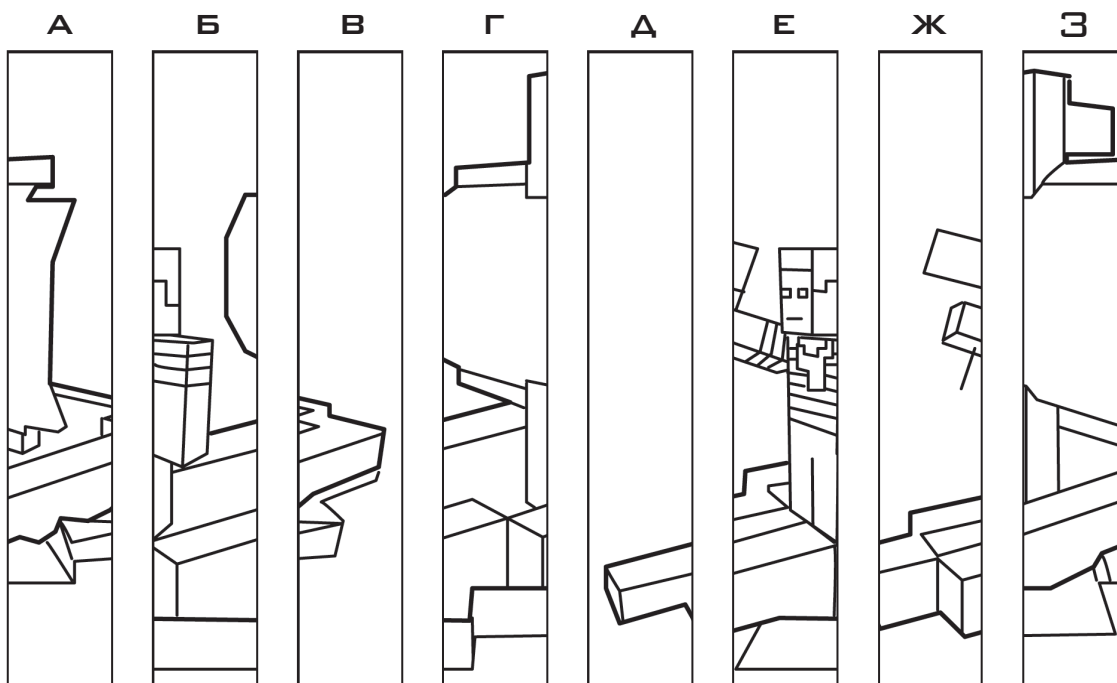
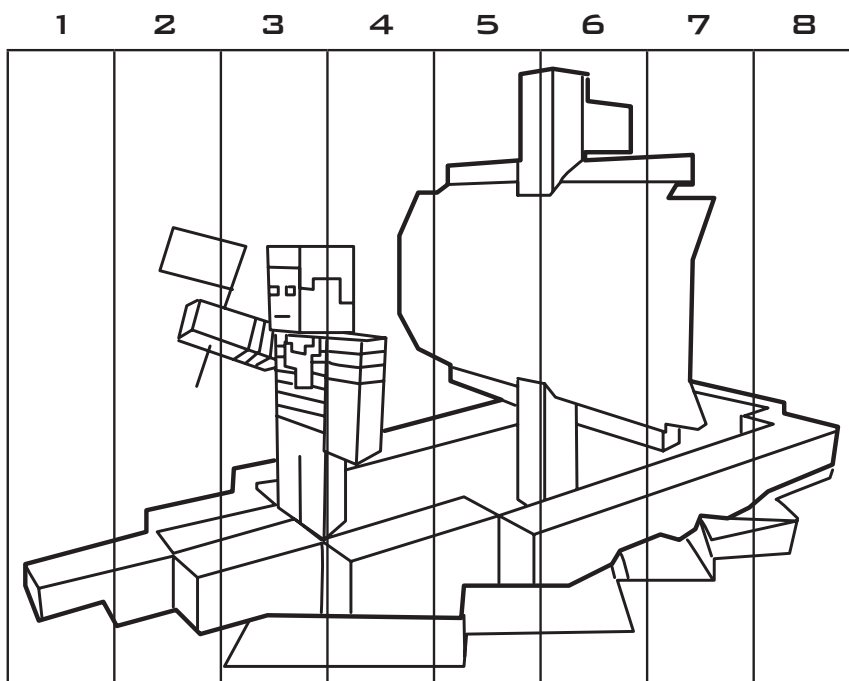

1 \_\_\_ 2 \_\_\_ 3 \_\_\_ 4 \_\_\_ 5 \_\_\_ 6 \_\_\_ 7 \_\_\_ 8 \_\_\_

# НАЙДИ МОБОВ!

Собери из этих букв названия домашних животных-мобов и найди эти слова в сетке. Учти, что они могут читаться слева направо, сверху вниз и снизу вверх.

шокак — \_\_\_\_\_  
ацурик — \_\_\_\_\_  
оварок — \_\_\_\_\_  
лесо — \_\_\_\_\_  
дальшо — \_\_\_\_\_  
лум — \_\_\_\_\_  
иснявь — \_\_\_\_\_  
лирокк — \_\_\_\_\_  
цаво — \_\_\_\_\_

Ф	Ш	С	Е	П	С	О	У
О	К	О	Р	О	В	А	Т
С	И	К	У	Р	И	Ц	А
Е	Л	О	В	Ы	Н	В	К
Л	О	Ш	А	Д	Ь	О	Н
О	Р	К	И	Н	Я	В	Т
С	К	А	Л	А	М	У	Л

# НАРИСУЙ СВОЙ МАЙНКРАФТ

Скопируй крипера по изометрической сетке.  
Воссоздай объемного персонажа.

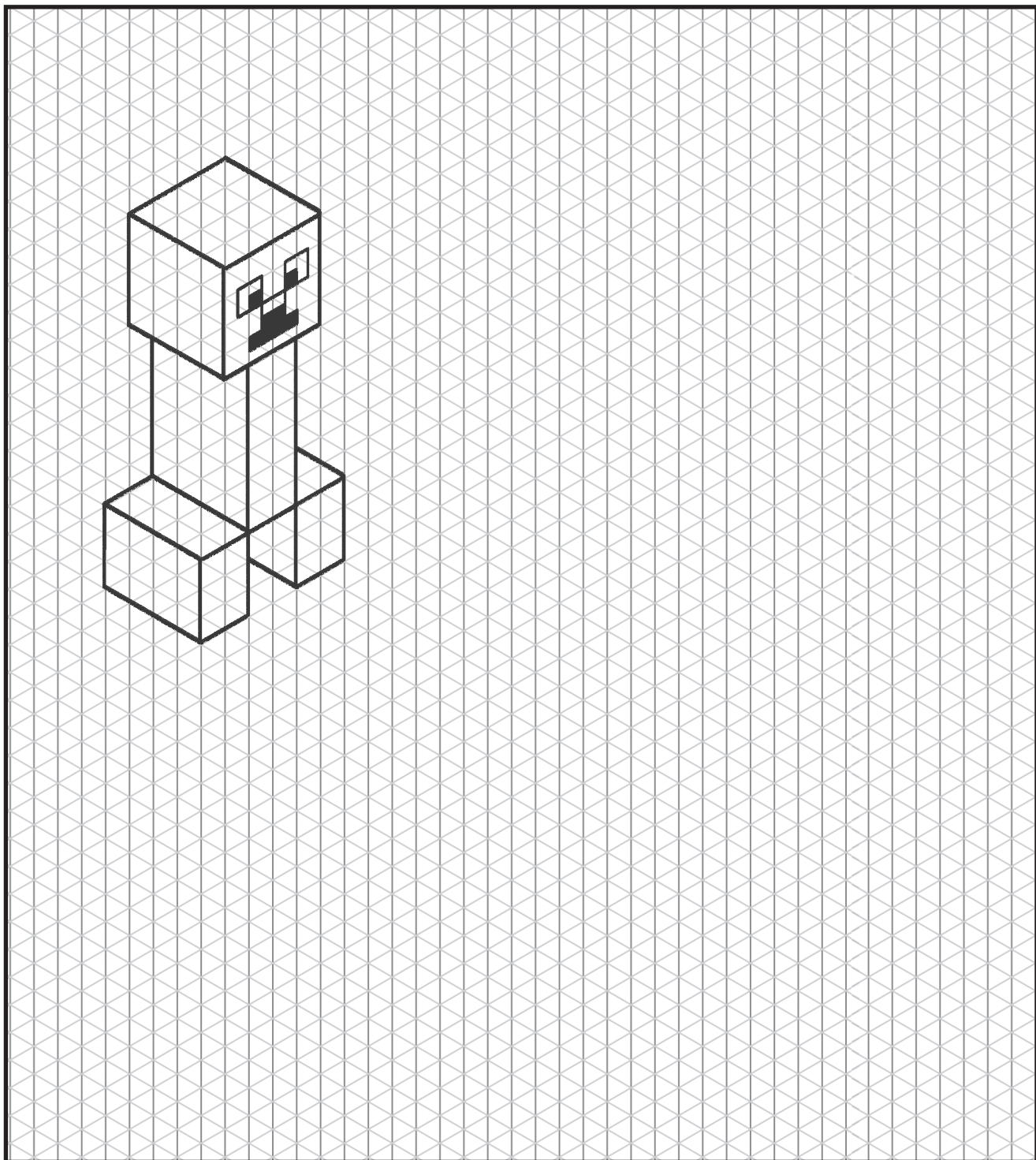

# ПРИРУЧИ БУКВЫ

Заполни все пустые клетки буквами С, О, К, В, Р, Л так, чтобы они не повторялись ни в рядах, ни в столбцах, ни в очерченных жирными линиями прямоугольниках 2x3. Затем выпиши буквы из серых клеток и сложи из них название моба, которого можно приручить.

С		В		Р	
Л	Р		С	О	
			О	В	
		Р	К	С	Л
В	С	Л	Р		
Р			В		

ОТВЕТ:

--	--	--	--

# ТЕНЕВЫЕ ДЕЛИШКИ

Соедини половины теней, а затем подбери тень к каждому из этих предметов.



1

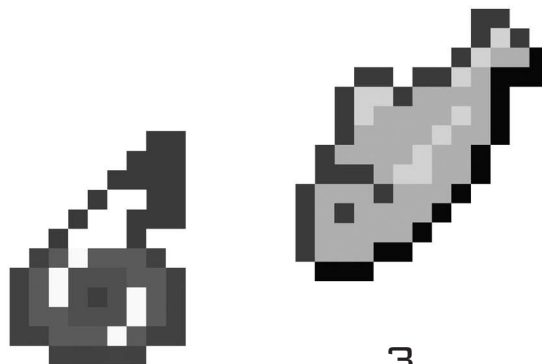

2

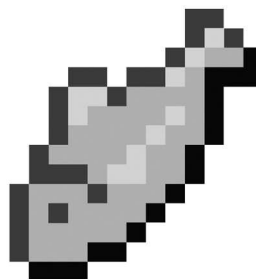

3

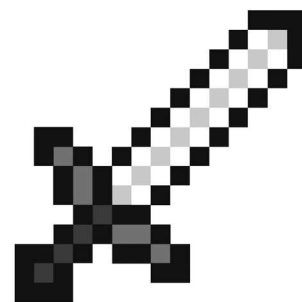

4

А



Б



В



Г

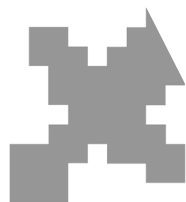

Д



Е

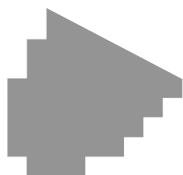

Ж

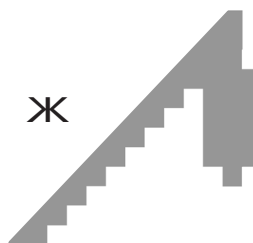

З

