



Адриана Аялес



МУДРОСТЬ ЗЕМЛИ И КОСМОСА

Мистическая связь небес и земли



Издательство АСТ
Москва

УДК 633.5:133.52

ББК 42.14+86.42

А99

ASTROLOGY ORACLE

Copyright © 2022 Adriana Ayales

Originally published in 2022 by Hay House, Inc.

Печатается с разрешения Hay House UK Ltd

и агентства Nova Littera SIA. Перевод Марковича А.Е.

Все права защищены.

Ни одна часть данного издания не может быть воспроизведена или использована в какой-либо форме, включая электронную, фотокопирование, магнитную запись или какие-либо иные способы хранения и воспроизведения информации, без предварительного письменного разрешения правообладателя. Намерение автора — предложить информацию общего характера и помочь вам обрести эмоциональное и духовное благополучие. Если вы используете какую-либо информацию из этого руководства для себя, автор и издатель не несут ответственности за ваши действия.

Аялес, Адриана.

А99 Мудрость земли и космоса. Мистическая связь небес и земли / Адриана Аялес ; [перевод с английского А.Е. Марковича]. — Москва: Издательство АСТ, 2025. — 192 с.: ил. — (Дыхание природы).

ISBN 978-5-17-167995-8

ISBN 9781401969035 (англ.)

Согласно древним алхимическим принципам, все планеты и звезды наделяют растения удивительными свойствами.

Эта книга погружает в мир, где звезды и растения сплетаются в таинственный узор древних знаний.

В каждой главе автор раскрывает уникальные свойства растений, которые веками использовались в народной медицине, и их астрологических покровителей.

УДК 633.5:133.52

ББК 42.14+86.42

© Copyright 2022 Adriana Ayales

© Маркович А.Е., перевод, 2022

© Оформление. ООО «Издательство АСТ»,
2025

ISBN 978-5-17-167995-8

ISBN 9781401969035 (англ.)



*Как внутри, так и снаружи, как
вверху, так и внизу.*

Древняя алхимическая аксиома

СОДЕРЖАНИЕ

Введение	10
Возрождение древних знаний	13
Ядовитые и психоделические растения	14
Ритуальные предметы и талисманы	15
ТРАВЫ	
ТРАВЫ СОЛНЦА	18
Календула	18
Зверобой	21
Розмарин	24
Рута	26
Голубой лотос	29
ТРАВЫ ЛУНЫ	32
Шалфей	32
Муравьиное дерево	36
Бобинсана	39
Ромашка	42
Полынь	45
ТРАВЫ ВЕНЕРЫ	48
Дамиана	48
Роза	51
Пустырник	54
Гибискус	57
Тысячелистник	60
ТРАВЫ МЕРКУРИЯ	63
Мукуна	63
Центелла азиатская	67
Ежовик гребенчатый	70
Туласи	73
Лаванда	76
ТРАВЫ МАРСА	79
Крапива	79
Драконтиум	82
Расторопша	85
Табак	88
Ункария опушенная	91

ТРАВЫ ЮПИТЕРА	94
Кордицепс	94
Рейши	97
Бузина	101
Лимонник	104
Эхинацея	107
ТРАВЫ САТУРНА	110
Конопля	110
Окопник	114
Арника	117
Кратом	120
Хвощ	123
ТРАВЫ УРАНА	126
Кока	126
Родиола	129
Какао	132
Гинкго	135
Женьшень	138
ТРАВЫ НЕПТУНА	141
Мак	141
Мухомор	144
Страстоцвет	147
Валериана	150
Мандрагора	153
ТРАВЫ ПЛУТОНА	156
Бругмансия	156
Шлемник	159
Перец опьяняющий	162
Псилоцибин	165
Аяуаска	168
ТРАВЫ АСТЕРОИДОВ	172
Драцена	172
Мелисса	175
Одуванчик	178
ТРАВЫ ЛУННЫХ УЗЛОВ	181
Ашвагандха	181
Пало санто	184
Благодарности	188
Об авторе	189

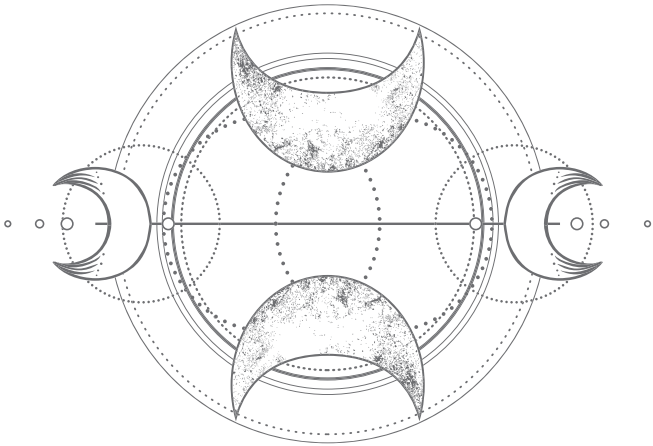

ВВЕДЕНИЕ

Эта книга познакомит вас с мистическим искусством астрологического травничества. Что бы ни побудило вас начать искать глубокое внутреннее знание, она станет мостиком к изучению сверхъестественных даров растений. Из нее вы также узнаете о том, как применять их особенности в травничестве — повседневной алхимии.

Несмотря на то что травничество корнями уходит в древние целительские системы, это очень личный путь, уникальный для каждого практикующего. Информация, данная в этой книге, выходит за пределы травничества в символический мир природы, открывая врата в тайную жизнь растений и планет.

Во многих лечебных традициях человек воспринимается как миниатюрная Вселенная: считается, что люди наделены силами, которые контролируют космос. Человек представляется частью неразрывного целого, способного выражать себя как внутри, так и вовне. Великие мудрецы, ведьмы, шаманы и знахари всего мира имели доступ к небесному знанию и пользовались им для постижения сил исцеления и природных

циклов, а также для гаданий, занятий алхимией и астрологией. В основе астрологического травничества лежит понимание соответствия планетарных архетипов природным явлениям, а также органам и системам тела.

Традиция сопоставления растений и планет¹ существует с незапамятных времен: травы и болезни классифицировали и описывали астрологическими терминами еще с момента зарождения древнеегипетского общества, а может, и раньше. Оккультное понимание принципов диагностики и лечения изначально считалось неотъемлемой частью изучения медицины. Гиппократ, прародитель современной медицины, классифицировал заболевания, обращаясь к астрологическим явлениям, и использовал знания о планетарных архетипах, чтобы понять, как можно вылечить ту или иную болезнь.

Соответствия между травами и планетами изучали и использовали еще при жизни Гиппократа, и с течением времени их использование расширялось. Известный травник, врач и астролог Николас Кульпепер написал несколько

¹ В этой книге используется астрологический термин «планета-управитель», под которым понимается астрологическое тело, соответствующее определенному знаку зодиака.

эзотерических трудов по астрологии и способам использования растений. На сегодняшний день его работы считаются самыми авторитетными источниками по данной теме. Его книги охватывают самые разные вопросы: от энергии трав и медицинской астрологии до астрологии исцеления болезней, — и все эти темы он описывал поразительно глубоко. До открытия Нептуна и Плутона астрология основывалась исключительно на семи видимых планетах, также известных как транссатурновые планеты.

ВОЗРОЖДЕНИЕ ДРЕВНИХ ЗНАНИЙ

Сегодня многие стремятся восстановить ощущение связи со Вселенной. Раньше, когда судьба человека полностью зависела от природы, эта связь ощущалась гораздо сильнее, чем сейчас. Люди воспринимали мир как симбиотическую сущность.

Возросшая популярность растительной медицины в современной культуре — символ возвращения человечества к истокам. Это значит, что сходят глубинные процессы возрождения древних знаний. Между людьми и природой восстанавливается важная связь, открывающая доступ к царству непознаваемого и неизведанного. Растительные средства необходимы не только для того, чтобы дать нам пищу, убежище и защитить от недугов, — их предназначение гораздо важнее. Они нужны, чтобы вернуть нас к изначальному сознанию, тысячелетиями преобладавшему на Земле. Травничество — это воплощение нашей принадлежности к высшим силам, врата ко внутреннему источнику и тому священному, что он хранит.

ЯДОВИТЫЕ И ПСИХОДЕЛИЧЕСКИЕ РАСТЕНИЯ

Некоторые растения, которые упоминаются в этой книге, токсичны, ядовиты или обладают галлюциногенным эффектом. Ни в коем случае не принимайте их внутрь. Некоторые растения нельзя использовать беременным женщинам или людям с определенными расстройствами или заболеваниями, а некоторые потенциально могут вступить в противодействие с фармацевтическими препаратами — имейте это в виду и обращайтесь к квалифицированным врачам за профессиональной консультацией. Помните, что работать с растениями — значит не только принимать их внутрь. Можно совершать ритуалы, использовать экстракты или эфирные масла цветов и трав или просто медитировать, настроившись на определенное растение, чтобы ощутить его мощную исцеляющую энергию.

РИТУАЛЬНЫЕ ПРЕДМЕТЫ И ТАЛИСМАНЫ

Травяные амулеты, талисманы и ритуальные предметы тысячелетиями использовали в церемониальной магии, чаще всего в качестве алтарной утвари, которая подтверждала целительские намерения практикующего. Для создания ритуальных предметов можно использовать травы множеством различных способов, и я рекомендую вам как следует настроиться на собственные чувства и ощущения, призывая травы в свою магическую практику. Классические травяные талисманы вплетают в мешочки, которые носят с собой, или превращают их в палочки, ожерелья и многое другое. Палочки используются в окуриваниях — ритуалах очищения дымом в традициях коренных американцев или *limpias* в традициях Центральной и Южной Америки. Использование дыма от горения трав, цветов, коры и смолы для благословения, защиты и освящения предметов, пространств, людей и животных — древняя практика и основной способ взаимодействия с травами.