

100 ЗАНЯТИЙ

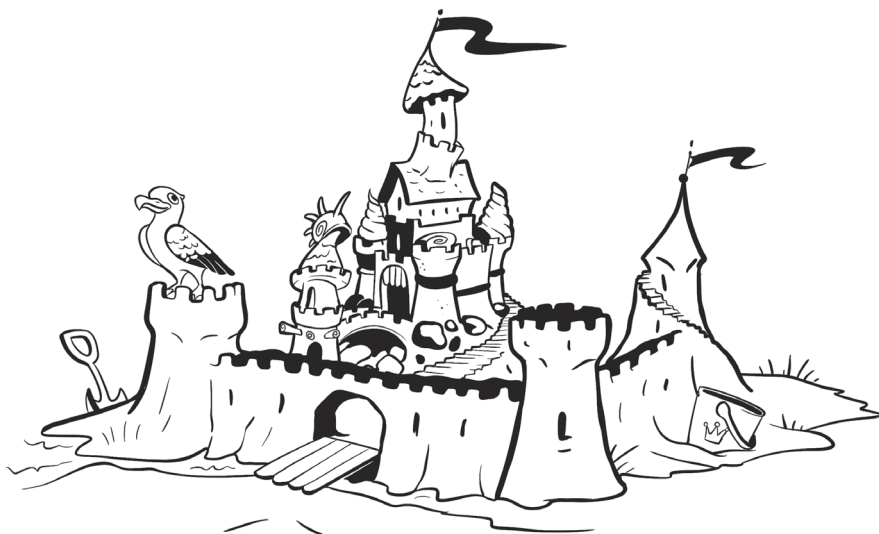

НА КАЖДЫЙ ДЕНЬ *для мальчиков*



Аванта

УДК 793-053.2
ББК 77.059я92
С81

С81 100 занятий для мальчиков на каждый день / ил. А. Маркеловой. — Москва: Издательство АСТ, 2026. — 123, [5] с.: ил. — (Лучшая книга для досуга).

ISBN 978-5-17-180875-4.

Эта книга полна игр, головоломок, загадок и множества идей, которые в самом деле сделают каждый новый день незабываемым. Как провести выходные? Чем заняться на отдыхе? Во что поиграть с друзьями и семьей? Как развлечь себя, когда на улице дождь? Бери эту книгу с собой всегда — в путешествие, в лагерь или просто в гости к друзьям, — и вопрос «чем заняться» точно не придёт тебе в голову.

Для среднего школьного возраста.

УДК 793-053.2
ББК 77.059я92

ВЕСЕЛЫЕ КАНИКУЛЫ И ЯРКИЕ ПУТЕШЕСТВИЯ





В ПУТИ

С такими классными играми дорога пролетит незаметно!

В МОЕМ ЧЕМОДАНЕ ЛЕЖИТ...

Первый игрок говорит: «В моем чемодане лежит...» и называет любой предмет, например «шорты». Второй игрок должен сказать: «В моем чемодане лежит...», затем повторить предыдущий предмет и добавить свой, например: «...шорты и наушники». И так далее, пока кто-нибудь не собьется и не забудет какой-нибудь предмет. Играть можно до тех пор, пока не останется один победитель.

ДАЙ ПЯТЬ!

Возьми пять разных типов категорий. Ну, скажем: еда, виды спорта, города, животные и имена. Дальше назови любую букву, например «О». За две минуты каждый из участников должен записать или назвать по одно-

му предмету, начинающемуся на эту букву, в каждой выбранной категории. За каждое слово участники получают по 1 баллу. Продолжайте игру до тех пор, пока один из игроков не наберет 50 очков. Он и станет победителем!

УГАДАЙ, КТО!

Задумай какого-то известного человека, достопримечательность или вещь. К примеру: Месси, Эрмитаж или солнечные очки. Участники могут задать тебе не больше 20 вопросов для того, чтобы выяснить загаданное слово. Важный момент в том, что на их вопросы ты можешь отвечать только «да» или «нет». Например: «Тебя можно поднять?» или «Ты живое?» Тот, кто побеждает, загадывает следующее слово.



НАРИСУЙ ВИД
ЗА ОКНОМ МАШИНЫ!



ВЫШЕ, ДАЛЬШЕ И В ПУТЬ!

Летать на самолете — это невероятно круто, особенно когда шасси отрываются от взлетной полосы. Но и в ожидании рейса можно найти себе занятие. Почему бы не провести время за решением головоломок?

Не опоздай!

До регистрации еще целых 10 минут: самое время пройтись по магазинам. Попробуй найти дорогу от входа прямоком до кассы. Учти, что по пути тебе разрешается встретить только один значок с изображением бургера, один с колой и один с кепкой. Ищи решение на странице 118. Удачи!

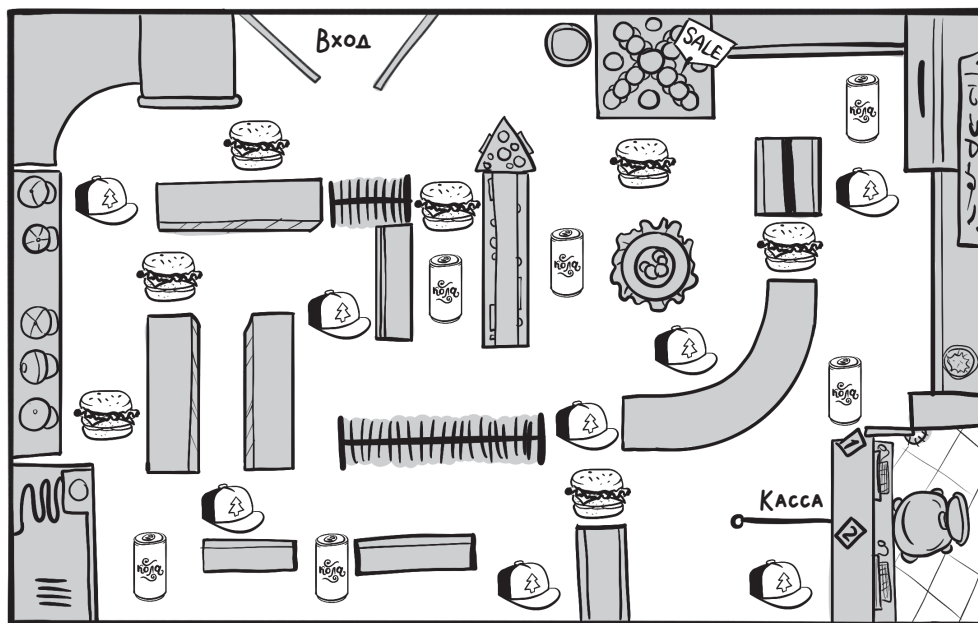
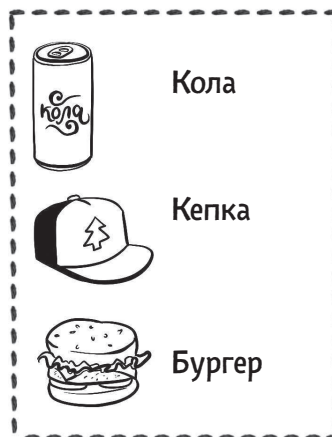

Изобрази, что бы ты хотел получить на обед в самолете.

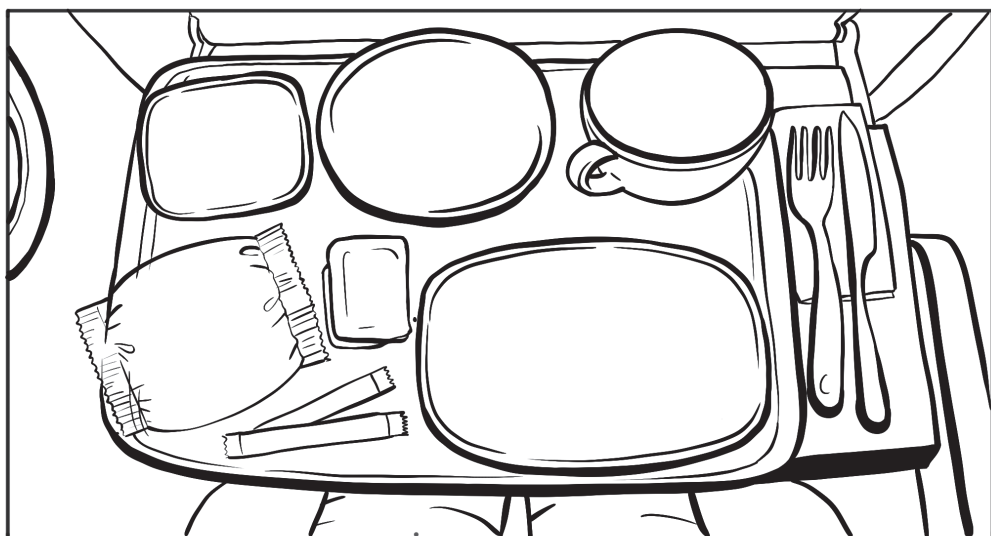

Миша потерял свой чемодан!
На нем бумажная бирка, прямоугольная
наклейка с пальмой и у него нет
колесиков. Помоги Мише найти
багаж. Проверь себя на
странице 118.



КРУГОСВЕТНАЯ ВИКТОРИНА

Пройди викторину: проверь свои знания и знания своих друзей!
Результаты участников фиксируй в табличке на странице
9 и определяй победителя! Сверься с правильными
ответами на странице 118.

1. В каком городе находится Эрмитаж?

- А) Париж
- Б) Санкт-Петербург
- В) Москва
- Г) Екатеринбург

5. Где находится Эйфелева башня?

- А) Нью-Йорк, США
- Б) Париж, Франция
- В) Москва, Россия
- Г) Мадрид, Испания



2. В какой стране придумали пиццу?

- А) США
- Б) Франция
- В) Италия
- Г) Испания

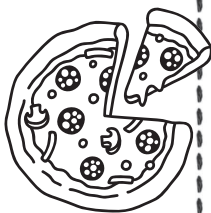

6. В каком государстве появился вид спорта «самбо»?

- А) Америка
- Б) СССР
- В) Африка
- Г) Китай

3. Где находится гора Фудзияма?

- А) Япония
- Б) Германия
- В) Россия
- Г) Индия



7. В какой стране обитает коала?

- А) Перу
- Б) Индонезия
- В) Австралия
- Г) Монголия



4. Что такое Попокатепетль?

- А) Название бухты в Греции
- Б) Музей в Канаде
- В) Озеро на Кубе
- Г) Действующий вулкан в Мексике

8. Самая известная «падающая башня» в Италии?

- А) Невьянская башня
- Б) Пизанская башня
- В) Башня Гаризенда
- Г) Башня Азинелли



9. В каком городе находится комплекс египетских пирамид?

- А) Каир
- Б) Порт-Саид
- В) Гиза
- Г) Александрия



11. На флаге какого государства изображен кленовый лист?

- А) США
- Б) Великобритания
- В) Панама
- Г) Канада



10. В какой стране изобрели бумагу?

- А) Япония
- Б) Индия
- В) Китай
- Г) Турция

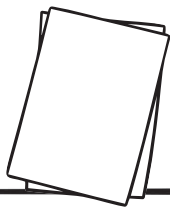

12. Сколько на земле действующих вулканов?

- А) Около 1500
- Б) 50
- В) 276
- Г) Ни одного



Вопрос	Игрок 1	Игрок 2	Игрок 3	Игрок 4
1				
2				
3				
4				
5				
6				
7				
8				
9				
10				
11				
12				
Итого				



ПЛЯЖНОЕ СУДОКУ

Судоку – известная во всем мире головоломка с числами или картинками, которые нужно расположить на поле по определенным правилам. Попробуй заполнить эту сетку так, чтобы каждое изображение (из тех, что внизу страницы) встречалось только один раз по горизонтали, по вертикали и в каждом большом квадрате (3×3 клетки). Чтобы проверить правильность решения, смотри страницу 118.

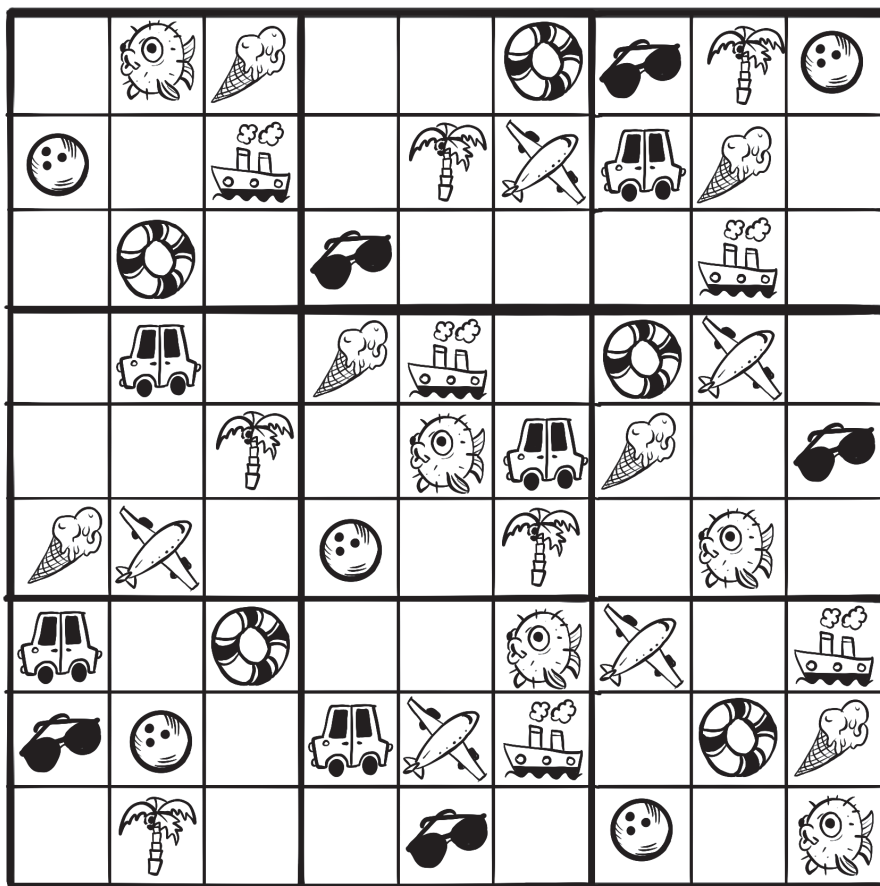

ВЕСЕЛЫЕ СТАРТЫ

Попробуй испытать свои знания в спорте! Соедини имя спортсмена и дисциплину, в которой он достиг невероятных высот. Первая связка уже нарисована.

Ответы ищи на странице 118–119.



- | | |
|-------------------|-----------|
| Майкл Джордан | футбол |
| Криштиану Роналду | шахматы |
| Новак Джокович | хоккей |
| Александр Овечкин | баскетбол |
| Магнус Карлсен | теннис |
| Михаэль Шумахер | гонки |



А теперь определи страну, которую прославил каждый из чемпионов.

- | | |
|-------------------|------------|
| Майкл Джордан | Россия |
| Криштиану Роналду | США |
| Новак Джокович | Норвегия |
| Александр Овечкин | Сербия |
| Магнус Карлсен | Португалия |
| Михаэль Шумахер | Германия |



ИГРЫ В БАССЕЙНЕ

Считаешь, что купание в бассейне — это нудно и однообразно? Тогда тебе точно стоит сыграть с друзьями в «Пиранию»! Вот увидишь: время пролетит незаметно и довольно весело.



Пиранья!

Один участник выбирается «пиранией» и занимает определенную сторону бассейна. Остальные становятся «рыбками» и располагаются на противоположной стороне. Задача рыбок — переплыть на другую сторону так, чтобы пиранья их не сцапала, то есть запятнала. После успешного переплытия всех рыбок или их поимки, начинается новый раунд. Теперь пиранией становится один из пойманных участников. Побеждает та рыбка, которой удастся уклоняться от пираньи дольше всех.



Нарисуй сокровища,
которые хранятся в сундуках
затонувшего судна!

