

Белочка забыла, в каком дупле спря-
тала свои припасы. Выполни все зада-
ния, и ты узнаешь, что спрятала белочка
и куда.

КВЕСТ 1

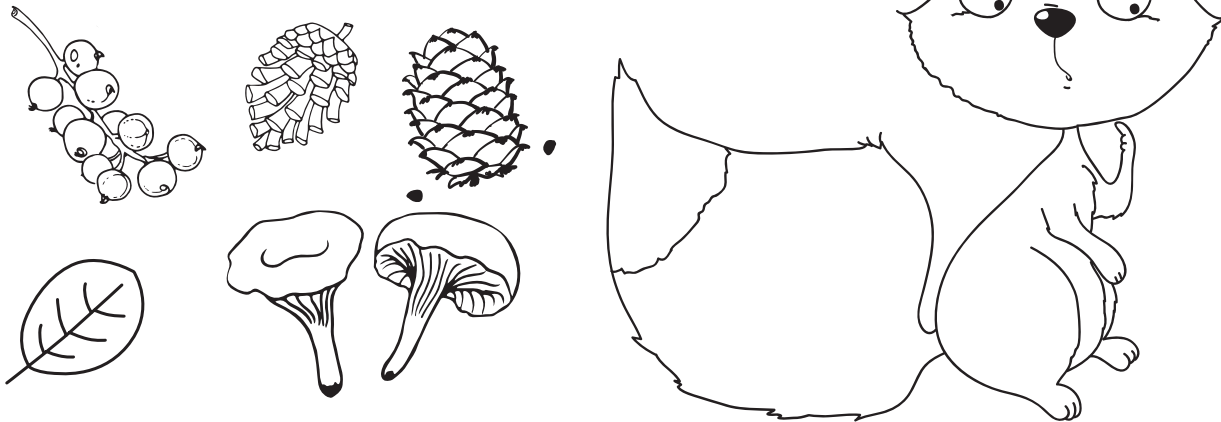

1. Найди среди всех предметов тот, который не растёт
в лесу. На какую букву начинается его название?



2. Найди эту букву на листочках. Закрась эти листья зелёным цветом.

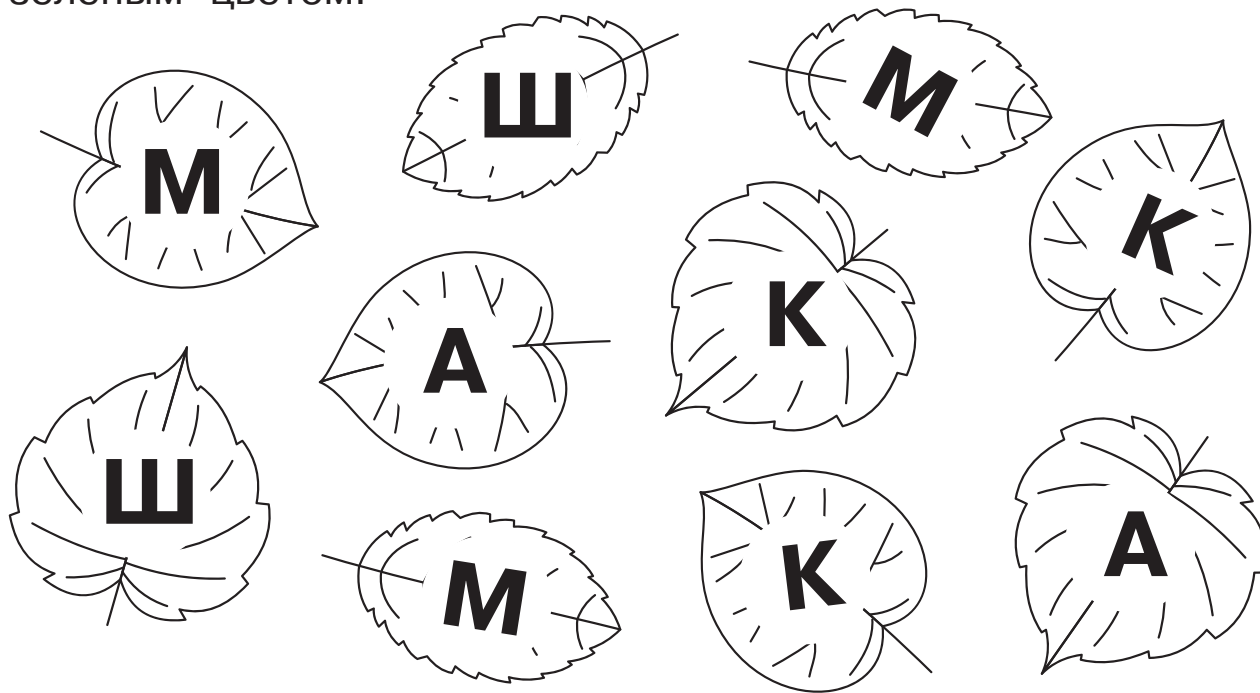

3. Закрась рамочки: зайца красным цветом, лисе — фиолетовым, ежу — зелёным, медведю — синим.

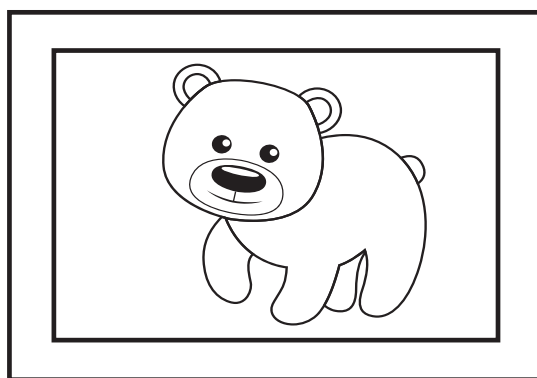
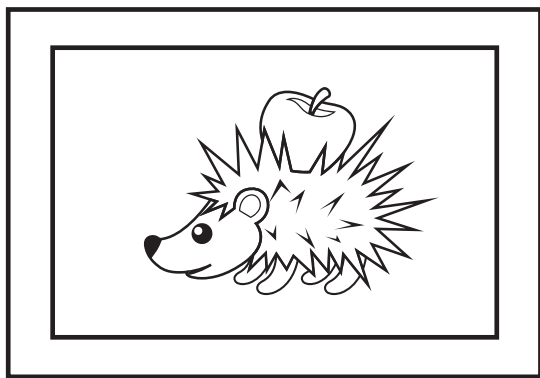
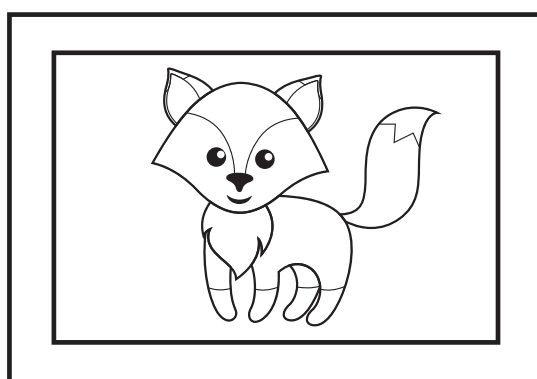
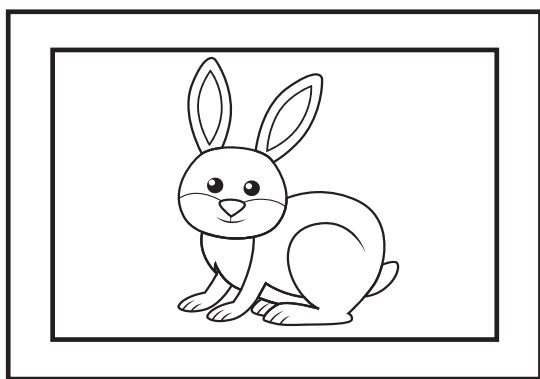

л

4

3

ч

ж

р

о

у

КВЕСТ 1

4. Послушай загадки. Отгадай их. Выбери загадку, в которой говорится о животном из картинки с зелёной рамкой. Под каким номером эта загадка?

1

Зубовато, серовато,
По полю рыщет,
Телят, ягнят ищет.

2

Зимой белый,
Летом серый.
Никого не обижает,
А всех сам боится.

3

Лежала между ёлками
Подушечка с иголками.
Тихонько лежала,
Потом убежала.

4

Рыжая птичница
В курятник пришла.
Всех кур посчитала
И с собой унесла.

5. Реши примеры и запиши ответ цифрой. Выбери пример, в котором ответ соответствует номеру из предыдущего задания. Запомни, какие картинки в этом примере.

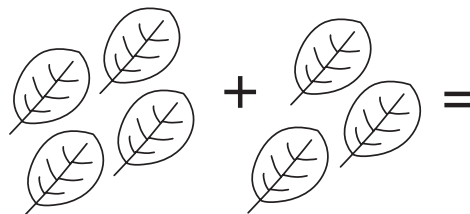
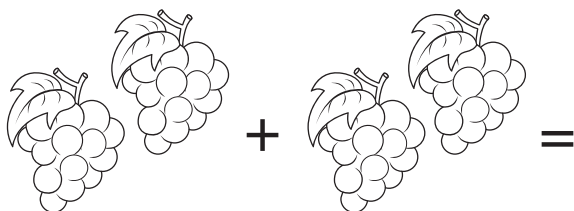
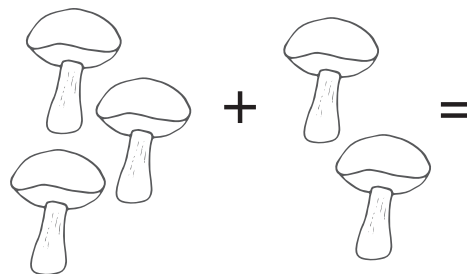

3

4

1

5

4

2

6

3

5

А

и

л

р

о

у

ж

с

6. Выбери дерево, к которому подходит картинка из примера в предыдущем задании. Что под этим деревом?



7. Покажи, кто живёт в этом домике. На какую букву начинается название этого насекомого?

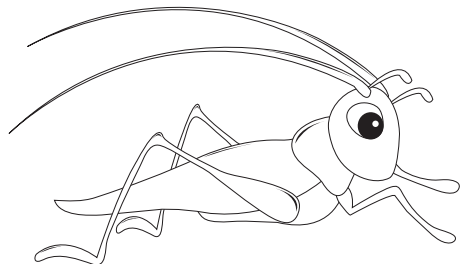
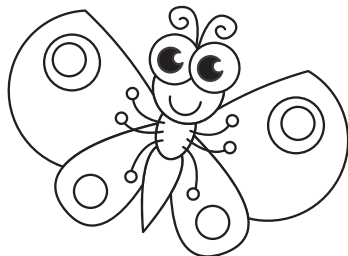
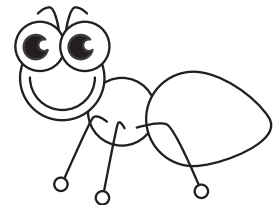
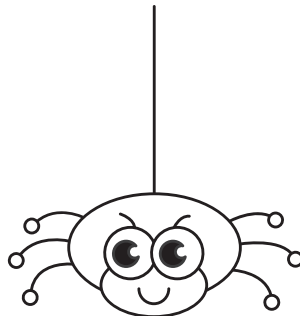
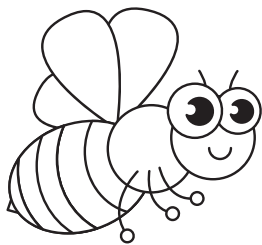

1

4

2

5

4

3

6

7

9

КВЕСТ 1

8. Покажи лесную ягоду, название которой начинается на ту же букву. Запомни названия остальных ягод.



земляника



черника



костяника



малина



брусника

9. Во всех названиях ягод, кроме того, что ты выбрал, спрятано имя девочки. Какое это имя?



Аня



Ника



Настя



Марина

А

и

л

р

о

у

ж

с

10. Возле какого дупла столько же предметов, сколько букв в имени девочки?



Ура, белочка нашла свои припасы! Это орехи!

1

4

2

5

6

3

6

7

9

Что Яна хочет купить в магазине?
Ты сможешь узнать, если выполнишь
все задания этого квеста.

КВЕСТ 2

1. Обведи предмет, о котором го-
ворится в описании. Ученический,
деревянный, острый, длинный.

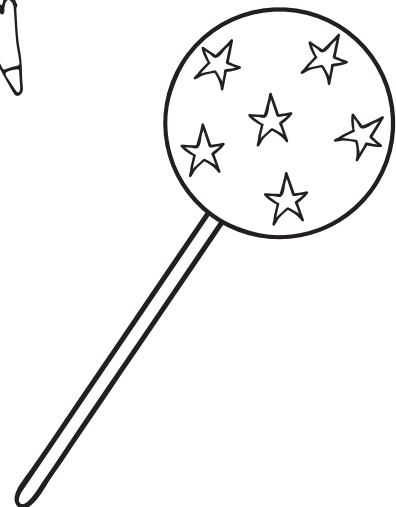
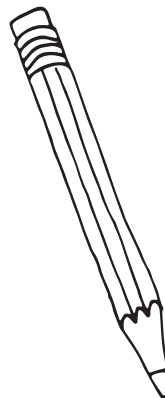
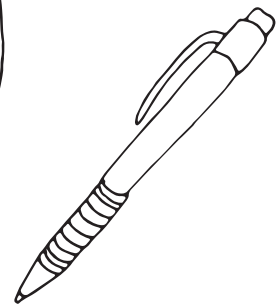
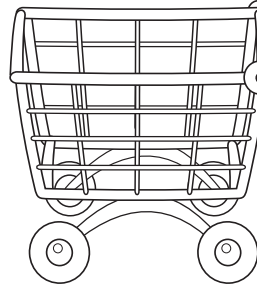
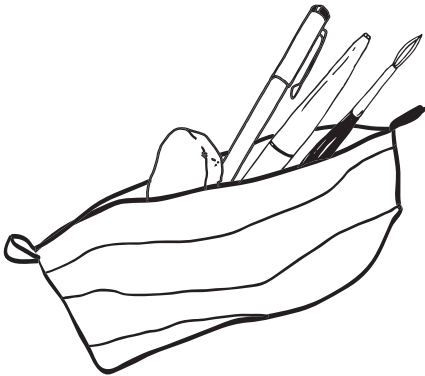

2. Реши примеры и узнай стоимость каждого предмета. Сколько стоит предмет, который ты обводил в первом задании?

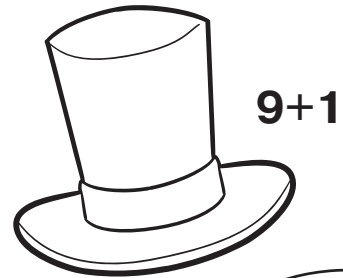
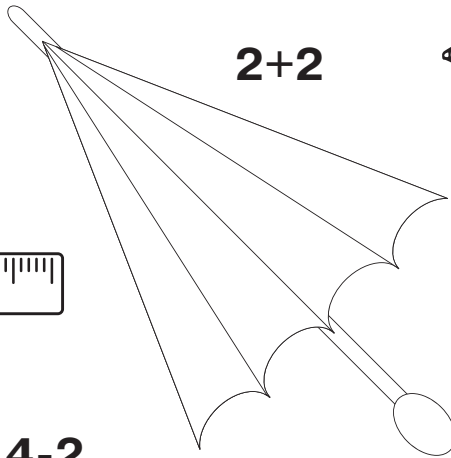
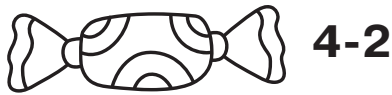
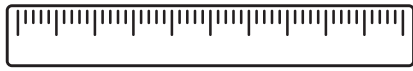
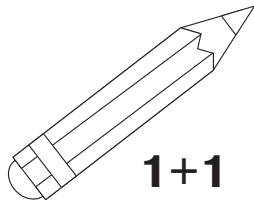

3. В овощном отделе нужно купить то, что лежит на верхней полке. Сколько стоил карандаш в предыдущем задании? Что на верхней полке лежит вторым слева? Какого цвета он бывает? Закрась его зелёным цветом. Назови все продукты в отделе. Как одним словом назвать продукты на верхней полке? Как одним словом назвать продукты на нижней полке? Раскрась все продукты.

